

PowerSurvivor[™] 80E 12-Volt & 24 Volt Entsalzer



BETRIEBSANLEITUNG

Vielen Dank...

für den Kauf eines Katadyn PowerSurvivors 80E. Katadyn Produkte AG hat den PowerSurvivor 80E nach strengen Spezifikationen entwickelt und hergestellt, um mit minimalem Energieaufwand Meerwasser in Trinkwasser zu verwandeln. Der PowerSurvivor 80E ist schnell zu installieren und beim Betrieb einfach zu handhaben. Beachten Sie die Hinweise zur Wartung und zum Service in dieser Betriebsanleitung.

Bitte...

lesen Sie die vorliegende Betriebsanleitung aufmerksam durch, bevor Sie den PowerSurvivor installieren und in Betrieb nehmen. Nur die sachgemässe Anwendung stellt einen jahrelangen störungsfreien Einsatz des Katadyn PowerSurvivor 80E sicher.

Inhaltsverzeichnis

Technologie	1
Produkt-Spezifikationen	2
Energie-Rückgewinnung	3
Installation.....	4
Was Sie bei der Installation beachten müssen	4
Was Sie bei der Installation unterlassen müssen	4
Installation	5
Inbetriebnahme	7
Spezielle Betriebsweisen	9
Wartung und Service	10
Wartung der Pumpe	10
Wartung Vorfilter	11
Lagerung, Konservierung & Reinigung der Membrane	12
Dichtungswechsel.....	15
Problemlösungen	21
Anhang	22
Fachbegriffe	22
Diagramme	23
Montagehinweis	27
Ausrüstung & Zubehör	28
Log-Buch	29
Garantie.....	31

Die verschiedenen Komponenten des Katadyn PowerSurvivor 80E sind im Anhang (Abbildung A-1) grafisch dargestellt.

Motor/Pumpe/Membrane: Das Herzstück des PowerSurvivors ist eine Hochdruck-Verdrängerpumpe. Die Pumpe wird von einem zuverlässigen 12 oder 24 Volt Elektromotor angetrieben. Der Pumpenkolben drückt das Meerwasser mit rund 55 bar in das Membrangehäuse. Mit Hilfe dieses hohen Drucks wird das Frischwasser durch die semipermeable Membrane gepresst. Da alle diese Komponenten in dem kompakten PowerSurvivor integriert sind, hat das Gerät einen niedrigen Energieverbrauch, hohe Laufruhe sowie geringen Platzbedarf.

Vorfilter: Der Vorfilter besteht aus einem Filtergehäuse und einem 30-Mikron Standard-Filterelement aus Polyester Fasern. Der PowerSurvivor beinhaltet zwei Filterelemente. Bei Bedarf kann wahlweise ein zweiter Vorfilter mit einer Porengröße von 5 Mikron vorgeschaltet werden. Der Vorfilter kann unabhängig von dem PowerSurvivor an einem geeigneten Ort separate eingebaut werden.

Ventile: Zwei hochwertige 3-Wege-Ventile werden mit dem PowerSurvivor mitgeliefert. Das Vorfilter 3-Wege-Ventil ist an der Vorfilter-Baugruppe angeschlossen. Wahlweise leitet es im Normalbetrieb klares Meerwasser zum Entsalzer oder im Wartungsbetrieb Reinigungs- und Konservierungslösung zum Entsalzer.

Das zweite Ventil besitzt zwei Abflussmöglichkeiten:

- Frischwasser Speichertank
- Abfluss für Probennahme, Reinigungs- und Konservierungslösung

Schläuche und Installationsmaterial: Jeder PowerSurvivor 80E enthält das für den Einbau erforderliche Installationsmaterial. Zwei mitgelieferte, schwarze Hochdruckschläuche leiten das Meerwasser von der Pumpe zur Membrane und umgekehrt. Der mitgelieferte dickere 1/2" verstärkte Kunststoffschlauch wird für den Meerwasser-Zulauf sowie Konzentrat-Ablauf verwendet. Der dünnere 1/4" durchsichtige Kunststoffschlauch wird für die Ableitung des Frischwasser verwendet. Mit dem vorhandenen Hand-TDS-Meter kann die Qualität des Frischwassers gemessen werden.

Vom Kunden zu liefernde Bestandteile: Sie oder Ihr Installateur müssen folgendes Material für den Einbau bereitstellen:

- eine verlässliche Quelle für sauberes Meerwasser als Zulauf zum 3-Wege-Ventil des Vorfilters
- eine Abfluss-Installation für den Konzentrat-Ablauf
- eine Installations-Lösung für Ihren Frischwasser Speichertank

Produkt-Spezifikation

Strombedarf:	8 Ampere/12 V; 5 Ampere/24 V*
Material:	SS 316 Edelstahl-Pumpen-Gehäuse
Modell:	Modular
Frischwasser-Leistung:	12.9 l/h \pm 15%/13.8 V
Zulaufwasser-Leistung:	129 l/h
Gewicht der Pumpe:	15.4 kg
Höhe:	15.7 cm
Länge:	44.5 cm
Breite:	34.3 cm
Abmessungen Membrangehäuse:	79 cm x 6.4 cm
Abmessungen Gehäuse Vorfilter:	30 cm x 15 cm

* Der angegebene Amperebedarf ist ein Durchschnittswert. Der tatsächliche Bedarf kann sich während des Betriebes ändern. Bei der Erst-Inbetriebnahme können Sie einen eventuell leicht erhöhten Strombedarf feststellen, der sich jedoch nach einer gewissen Laufzeit innerhalb der oben erwähnten Spezifikationen einpendelt.

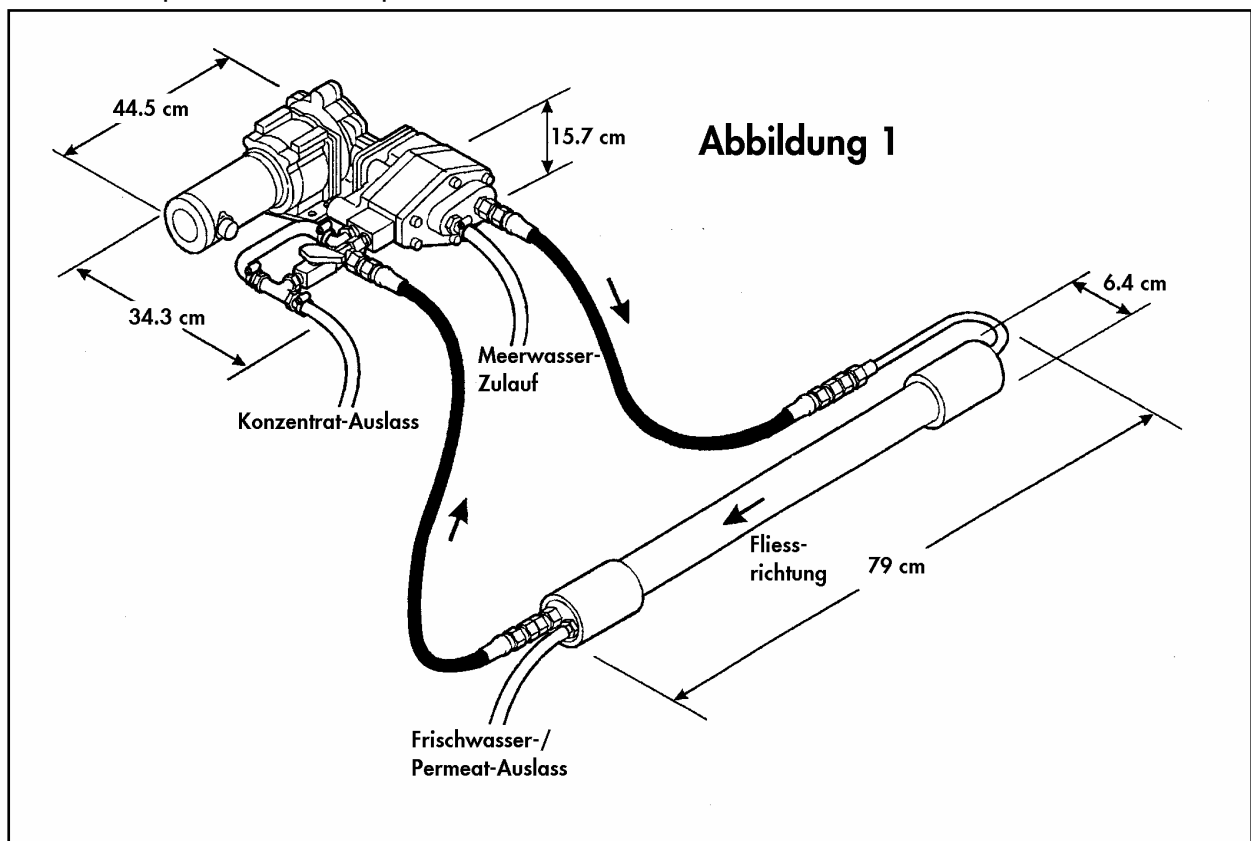

Energie-Rückgewinnung

Die Technik des Katadyn PowerSurvivor

Die Methode zur Entsalzung von Meerwasser durch Umkehrosmose wurde vor 30 Jahren entwickelt. Sie stellte zwar einen erheblichen Durchbruch im Bereich der Meerwasser-Entsalzung dar. Das herkömmliche Verfahren hatte aber einen sehr hohen Energiebedarf. Bei den PowerSurvivorn von Katadyn werden durch die patentierte Energierückgewinnung 90% der Energie die beim herkömmlichen Verfahren verloren gehen, wieder verwendet. So konnten wir kleine und energieeffiziente Entsalzer entwickeln. Damit können Sie wann und wo Sie wollen Trinkwasser produzieren.

Herkömmliches Umkehrosmose-Verfahren zur Meerwasser-Entsalzung

Abbildung 2 zeigt das Grundprinzip der Meerwasser-Entsalzung mittels Umkehrosmose. Wenn Meerwasser unter hohem Druck, gewöhnlich 55 bar, gegen eine semipermeable (halbdurchlässige) Membrane gedrückt wird, gelangt reines Wasser durch die Membrane, während Salzionen zurückgehalten werden.

Es gelangen nur rund 10 Prozent reines Wasser durch die Membrane. Der verbleibende Konzentratwasserstrom steht immer noch unter hohem Druck und läuft über ein Druckreduzierventil ab. Für jeden Liter Frischwasser werden somit rund 10 Liter Meerwasser unter Druck gesetzt d.h. 90% der Energie einer herkömmlichen Umkehrosmose gehen verloren.

Energie-Rückgewinnung

macht es möglich: Abbildung

2 (oben rechts) zeigt die Energie-Rückgewinnung des Katadyn PowerSurvivors. Der Konzentratwasserstrom beinhaltet wie bereits erläutert bis zu 90% der aufgewendeten Energie. Durch Rückgewinnung dieser Energie ist der PowerSurvivor in der Lage, den benötigten Energieaufwand zur Entsalzung von Meerwasser drastisch zu reduzieren.

Um dieses Ziel zu erreichen, wurde unsere Energie-Rückgewinnungspumpe entwickelt und patentiert. In der Pumpe wird das Konzentratwasser zur Rückseite des Pumpenkolbens umgeleitet und von hinten gegen den Pumpenkolben gedrückt. Das unterstützt die Pumpbewegung und das Meerwasser kann schon mit minimalem Aufwand unter Druck gesetzt werden.



Abbildung 2

Der korrekte Einbau

Der PowerSurvivor 80E verwendet eine kleinvolumige Hochdruck-Verdrängerpumpe. Im Gegensatz zu Kreiselpumpen, die in anderen Systemen verwendet werden, handelt es sich bei der Verdrängerpumpe um eine selbstansaugende Pumpe. Dadurch ist eine Förderung des Wassers selbst dann möglich, wenn die Pumpe über dem Wasserspiegel des Frischwasserlagerbehälters installiert wurde.

Bitte beachten Sie die nachfolgenden Hinweise und Ratschläge, bevor Sie mit dem Einbau beginnen.

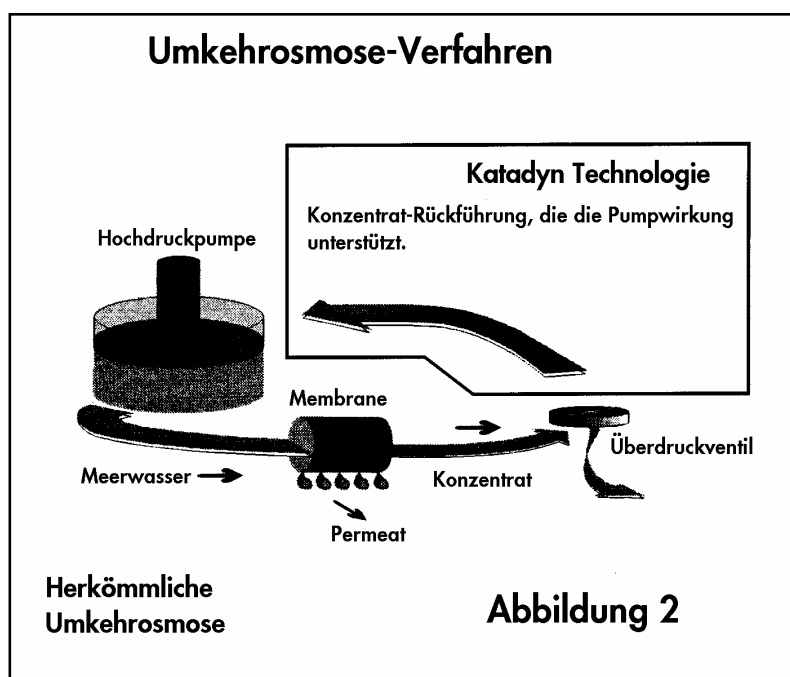
Was Sie bei der Installation beachten müssen

Beachten Sie die folgenden Punkte, wenn Sie einen Platz für den Einbau Ihres PowerSurvivors suchen:

- Vermeiden Sie Bereiche mit übermässiger Hitze. Eine Umgebungstemperatur von mehr als 40°C kann den Motor sowie die Membrane beschädigen.
(**Beachten Sie:** Die Temperatur in den meisten Motorräumen auf Schiffen ist > 40°C)
- Installieren Sie den PowerSurvivor in einem trockenen Bereich. Der Motor ist nicht wasserdicht und kann eventuell korrodieren.
- Wählen Sie einen Bereich, der frei von Ölabgasen ist. Der elektrische Motor ist nicht dampfgeprüft und **darf nicht betrieben werden, wenn explosive oder entzündliche Materialien vorhanden sind.**
- Der Installationsort sollte leicht zugänglich sein, um routinemässige Kontrollen und einen Service durchführen zu können.
- Installieren Sie den Vorfilter in einen leicht zugänglichen Bereich. Der Vorfilter sollte regelmässig überprüft werden. Beachten Sie dies, wenn Sie die Installation planen.
- Installieren Sie ein Entlüftungsventil im Meerwasser-Zulauf.
- Installieren Sie einen grobporösen Vorfilter im Meerwasser-Zulauf.
- Wir empfehlen Ihnen, grosszügig bemessene Kabel zu verwenden und einen Kabelkanal in der Nähe der Pumpe zu verlegen, um diese mit Strom zu versorgen.

Was Sie bei der Installation unterlassen müssen

- Installieren Sie den Meerwasser-Zulauf nicht zu hoch in der Bordwand, damit dieser bei stärkerem Seegang nicht aus dem Wasser ragt und dadurch Luft anziehen kann.
- Installieren Sie den PowerSurvivor nicht über Geräten, die bei eventuellen Leckagen des PowerSurvivors beschädigt werden könnten.
- Installieren Sie den PowerSurvivor nicht in der Nähe von Schlafmöglichkeiten oder anderen Ruhezeiten auf dem Schiff.

Bitte befolgen Sie die folgenden Instruktionshinweise. Eine Übersicht des kompletten PowerSurvivors 80E mit Schlauchverbindungen und Komponenten finden Sie im Anhang (**Abbildung A-1**)

1. Einbau der Pumpe: Wählen Sie einen geeigneten Ort für Ihren PowerSurvivor aus. Beim Einbau des PowerSurvivors muss das Membrangehäuse horizontal ausgerichtet werden. Die Ausrichtung hat folgende Gründe:

- Wenn die Pumpe über dem Motor installiert ist, kann dieser bei einer eventuellen Undichtigkeit der Pumpe durch Wasser beschädigt werden. (**Abbildung 3, linke Seite**)
- Ist der Motor über der Pumpe installiert, kann bei einer eventuellen Undichtigkeit des Motors Öl in das Pumpengehäuse eindringen und die Membrane beschädigen (**Abb.:3 rechte Seite**)

Wir empfehlen Ihnen, den PowerSurvivor fest an eine stabile Wand oder auf eine robuste Unterlage zu schrauben. Verwenden Sie für die Installation korrosionsbeständige Befestigungsmaterialien (**Abb.: A-1**) und planen Sie ausreichend Platz für die Schläuche und elektrischen Verbindungen ein.

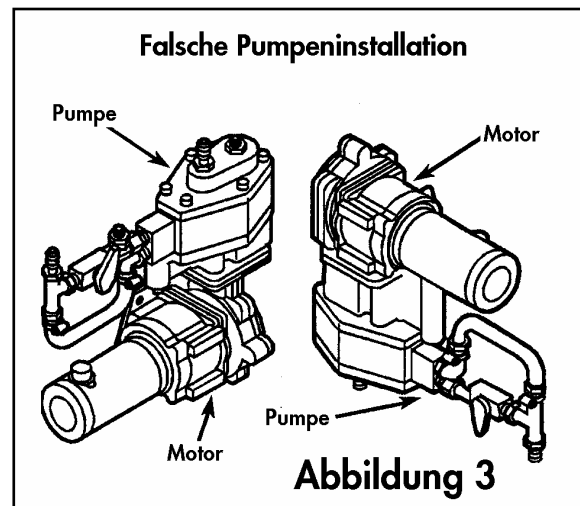

2. Elektrische Verbindung zum Motor: Um Ihren PowerSurvivor mit 12 / 24 Volt Strom zu versorgen, verwenden Sie bitte ein Kupferkabel mit einem Querschnitt von 2.5 mm² bei 12 V (1.5 mm² / 24 V). Ab einer Leitungslänge von 6 m empfehlen wir einen Querschnitt von 4 mm² bei 12 V (2.5 mm² / 24 V) oder mehr. Verzinneter Kupferdraht, der in den meisten Bootsgeschäften erhältlich ist, ist für die Installation vorzuziehen. Abbildung 4 zeigt das elektr. Anschlussbild für Ihren PowerSurvivor.

3. Befestigung des Vorfilters und des 3-Wege-Ventiles: Schmieren Sie das mittlere Innengewinde des 3-Wege-Ventils leicht mit einem nicht aushärtenden Dichtungsmittel (z.B.: *Permatex*®) ein. Verwenden Sie hierfür kein Teflonband als Dichtungsmittel.

1. Setzen Sie das eingeschmierte Gewinde vorsichtig auf das Aussengewinde des Vorfilter-Gehäuses („IN“-Anschluss) und drehen Sie das 3-Wege-Ventil fest, ohne es zu überdrehen. Richten Sie das Ventil so aus, dass die lange Achse des Ventils vertikal steht. (vgl. Abbildung A-1)
2. Schrauben Sie die mitgelieferte rechtwinklige Haltevorrichtung für den Vorfilter an ein stabiles Schott. Richten Sie es so aus, dass der Vorfilter vertikal positioniert wird, mit dem blauen Deckel nach oben und dem durchsichtigen Filterbehälter nach unten zeigend. Befestigen Sie die Haltevorrichtung mit korrosionsbeständigen Materialien.
3. Schrauben Sie den blauen Deckel des Vorfilters mit den mitgelieferten Schrauben an der Haltevorrichtung fest. Eine Seite des 3-Wege-Ventils muss über das Gehäuse im Bereich des Einschnittes an der Haltevorrichtung herausstehen.

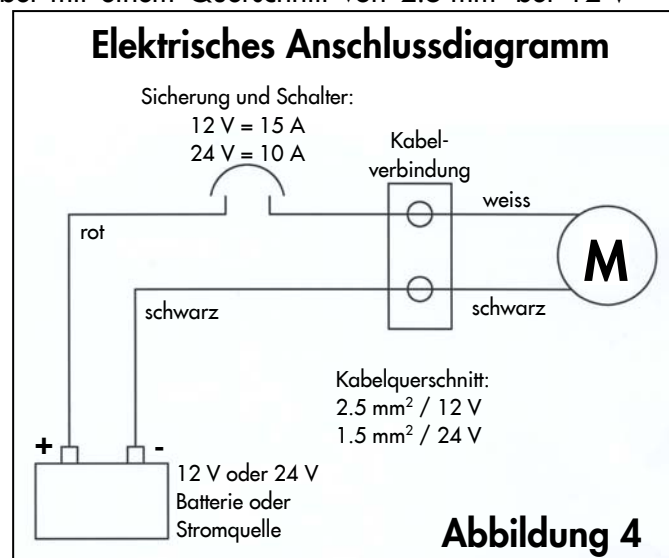

4. Verlegen der Meerwasser-Zulauf-Leitungen: Es gibt zwei Möglichkeiten, das Meerwasser für Ihren PowerSurvivor zu beziehen. Das Meerwasser wird entweder aus einem bereits existierendem Meerwasser-Tank (z.B.: Kühlwassertank) bezogen, oder für den Entsalzer wird ein geeigneter Durchbruch für den Meerwasserzulauf geschaffen.

Jede der beiden Möglichkeiten sollte folgende Kriterien erfüllen:

- Die Zulauf-Leitung sollte sich an einem relativ tiefen Punkt des Schiffsrumpfes befinden, damit bei starkem Seegang die Möglichkeit Luft anzusaugen minimiert wird.
- Der Durchbruch sollte einen minimalen Innendurchmesser von rund 1,3 cm besitzen. Wenn der Zulauf auch für andere Geräte verwendet wird ist ein grösserer Durchmesser zu wählen.
- Ein gut erreichbarer Absperrhahn sollte gleich hinter dem Durchbruch in der Leitung vorgesehen werden.
- In der Zulaufleitung wird die Installation eines groben Siebes empfohlen, das einfach zu erreichen und zu reinigen ist.
- Die einfachste Möglichkeit Meerwasser zum PowerSurvivor zu leiten ist, den Zulauf mit einem bestehenden Meerwasser-Behälter zu verbinden. Der Meerwasserbedarf des PowerSurvivors ist relativ gering und die Pumpe kann mit den meisten bestehenden Anschlüssen verbunden werden. Es können auch Zulaufsysteme mit Unterdruck verwendet werden, z.B. der Kühlwasserzulauf für den Motor.

Sollten Sie den Anschluss in ein bereits bestehendes Zulauf-System legen, installieren Sie bitte zusätzlich ein weiteres Absperrventil um damit den Zulauf zum PowerSurvivor zu kontrollieren.

5. Verlegen des Konzentrat-Auslaufes: Der Konzentrat-Auslauf kann an ein bestehendes Abwassersystem angeschlossen werden. Verwenden Sie hierfür die mitgelieferten 1/2" glasfaserverstärkten Schläuche und Schlauchklemmen. Ein passendes Anschlussstück muss von Ihnen gestellt werden. Alternativ kann der Ablauf über einen Durchbruch erfolgen vor dem wieder ein Absperrventil zu installieren ist.

6. Verlegen der Frischwasser-Leitung: Ihre Frischwasser-Leitungen sollten für das Sammeln sowie das Abfließen von Wasser ausgelegt werden. Daher müssen ein Behälter zum Sammeln von Frischwasser sowie eine Ablaufleitung vorgesehen werden.

Auf keinen Fall darf der Frischwasser-Schlauch dauerhaft im Sammelbehälter installiert werden. **Bitte beachten Sie**, das die ersten Liter des Frischwassers bei Erstinbetriebnahme sowie bei einer Konservierung mit Biozid oder bei Reinigung der Membrane stets entsorgt werden müssen. Aus diesem Grund muss in der Leitung ein Ablauf für Frischwasser vorgesehen werden.

Sollte Ihr PowerSurvivor während des Betriebes eine schlechte Qualität liefern und die Frischwasser-Leitung direkt in den Sammelbehälter führen, könnte das gesamte Frischwasser verunreinigt werden. Besondere Sorgfalt ist daher in dem Fall geboten, wenn Sie nur einen einzigen Behälter zum Sammeln des Frischwassers besitzen.

Viele Kunden bevorzugen es, das produzierte Frischwasser in 20 - 30 Liter-Kanistern oder in einem separaten, vom Hauptsammeltank isolierten „Ein-Tages-Behälter“ zu sammeln. Testen Sie die Qualität des Frischwassers jeweils bei Beginn sowie am Ende der Inbetriebnahmen. Wenn die Qualität des Frischwassers gut ist, können Sie es in den Hauptsammelbehälter transferieren.

Beachten Sie: Wichtig ist, dass Sie eine minimale Menge an gutem Frischwasser zu jeder Zeit zur Verfügung haben. Diese Menge kann sich entweder im Hauptbehälter oder in den einzelnen Sammelbehältern befinden. Die Dauer Ihrer geplanten Reise sowie die maximale Entfernung zur nächsten Trinkwasserquelle bestimmt Ihre Menge an erforderlichem Frischwasser. Planen Sie die Betriebszeiten des PowerSurvivors so, dass sie immer ein Minimum an gutem Frischwasser zur Verfügung haben.

Um die Wasserqualität zu überprüfen, verwenden sie einen 1/4" I.D. Schlauch, der vom Schlauchnippel des Membrangehäuses zum nächsten Ventil führt. Danach wird das Frischwasser entweder abgelassen oder dem Sammelbehälter zugeführt.

Wenn Sie es vorziehen, Ihr Frischwasser an zwei separate Stellen (Sammeln und Ablassen) zu leiten, enthält der PowerSurvivor ein 3-Wege-Ventil, das Sie hierfür verwenden können (vgl. Abbildung A-1 für das Leitungsdiagramm).

Inbetriebnahme

Das benutzerfreundliche Design des PowerSurvivors hat seine Wurzeln in unseren ursprünglichen Produkten, die als handbetriebene Entsalzer für militärische Survival-Sets entwickelt wurden. Unsere Erfahrung auf diesem Gebiet und Anregungen von Kunden ermöglichten es uns, einen Entsalzer zu entwickeln, der mit wenig technischem Wissen betrieben werden kann. Der PowerSurvivor ist ein einfach zu betrieendes Gerät. Sie können den PowerSurvivor ohne Probleme jahrelang einsetzen, wenn Sie die folgenden Anweisungen beachten und den PowerSurvivor gemäss Beschreibung regelmässig warten.

Checkliste vor dem Start: Vor der Inbetriebnahme Ihres PowerSurvivors überprüfen Sie bitte folgendes:

- ☑ Alle Ventile in der Zulauf-, Konzentrat- und der Frischwasserleitung müssen geöffnet sein.
- ☑ Überprüfen Sie, ob der Vorfilter unangenehm riecht. Falls dies der Fall ist, ersetzen Sie das Filterelement und reinigen Sie das Gehäuse. Überprüfen Sie auch die Zulauf-Leitungen auf verfaultes Wasser.
- ☑ Schütten Sie das in den ersten 5 Minuten nach der Inbetriebnahme gepumpte Frischwasser weg.
- ☑ Überprüfen Sie Ihre Batterie und die anliegende Spannung an der Stromzufuhr. Ein Betrieb mit einer Spannung unter 11 Volt kann den Motor schädigen und reduziert die Frischwasserleistung.
- ☑ Überprüfen Sie das Meerwasser um Ihr Boot. Es sollte für den Betrieb des PowerSurvivors nicht verschmutzt sein. Folgende Materialien dürfen nicht in Ihren PowerSurvivor gelangen:



Abbildung 5

- mineralölhaltige Stoffe, z.B. Benzin, Verdünner, Lösungsmittel, etc.
 - mit Chlor behandeltes Wasser
 - schlammiges Wasser—Wasser, das mit feinen, harten Schwebstoffen verunreinigt ist.
 - verfaultes Wasser, oder jede Art von Meerwasser, das verunreinigt ist.
- Vergewissern Sie sich, dass der Reinigungshebel am PowerSurvivor nach unten gestellt ist. („RUN“-Position).

Der PowerSurvivor wurde für die Verwendung von sauberem Meerwasser entwickelt. Jede Abweichung von diesem Standard kann eine übermäßige Abnutzung oder eine Beschädigung der Pumpe und/oder eine Beschädigung der teuren Umkehrosmose-Membrane zur Folge haben sowie Ihr Frischwasser verunreinigen.

Beachten Sie: Das Beurteilen der Qualität des Meerwassers ist mit einem gewissen Risiko behaftet. Wir wissen von Entsalzer-Geräten, die auf offener See durch Exkremente von Walen oder durch Ölverschmutzungen zerstört wurden. Allerdings ist die Wahrscheinlichkeit eines solchen Vorfalles relativ gering. Eine weitaus höhere Beschädigungsgefahr geht vom Betrieb des Entsalzers in Häfen aus. Kontrollieren Sie das Meerwasser in Ihrer Umgebung, wenn Sie eine neue Installation im Hafengebiet testen. Verlassen Sie den Hafen nicht, bevor Sie Ihren PowerSurvivor mit den gesamten Installationen getestet haben.

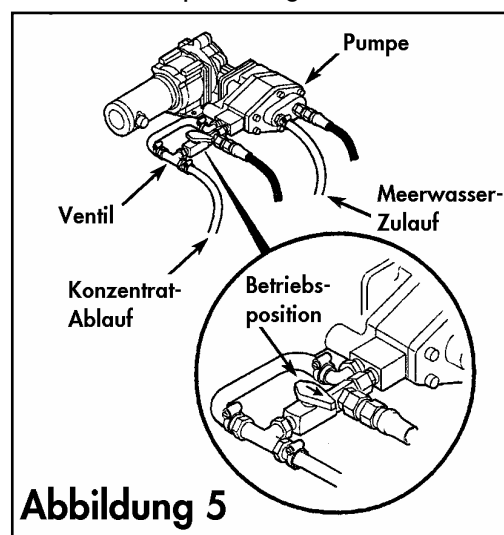
Inbetriebnahme und Betrieb: Schalten Sie den PowerSurvivor ein. Sollte sich noch Luft in den diversen Leitungen befinden, benötigt die Pumpe einige Minuten, bis das Vorfiltergehäuse, die Pumpe und das Membrangehäuse mit Wasser gefüllt sind. Der PowerSurvivor 80 beinhaltet eine selbstansaugende Pumpe. Aus diesem Grund ist es nicht erforderlich, das System von Hand mit Wasser zu füllen.

Kurz nachdem sich die Schläuche sowie das Vorfiltergehäuse mit Wasser gefüllt haben, tritt aus dem Konzentrat-Schlauch Wasser aus. Nach einigen Minuten tritt Frischwasser aus dem Permeatschlauch am Ende des Membrangehäuses aus. Schütten Sie das in den ersten 5 Minuten produzierte Frischwasser weg und testen Sie anschliessend die Qualität des Frischwassers. Ist die Qualität gut (<1000 ppm) können sie das produzierte Frischwasser in den Lagerbehälter leiten.

Abschalten und Lagerung: Nachdem Sie die gewünschte Frischwassermenge erhalten haben, testen Sie die Qualität nochmals. Wenn die Qualität weiterhin gut ist, können Sie den gesamten Inhalt des Zwischenlagerbehälters in Ihren Hauptlagerbehälter transferieren.

Wenn Sie den PowerSurvivor innerhalb der nächsten Tage nochmals in Betrieb nehmen möchten, schalten Sie den PowerSurvivor einfach aus. Wird der PowerSurvivor länger als eine Woche nicht mehr verwendet, müssen Sie das gesamte System mit einer Biozidlösung spülen, um ein Bakterienwachstum im System zu vermeiden.

Beachten Sie: In warmen, tropischen Klimazonen beschleunigt sich das Bakterienwachstum. In tropischen Klimazonen sollte der PowerSurvivor daher bereits bei einer Stillstandszeit von mehr als 3 Tagen mit einer Biozidlösung gespült werden. Bei Installationen mit einem Meerwasserzulauf muss nach dem Abschalten und vor der Reparatur und Wartungsarbeiten der Absperrhahn des Zulaufes geschlossen werden. Bei einem Defekt z.B. am Schlauch des Meerwasserzulaufes kann sonst das Boot sinken.

Kontrollieren Sie nach dem Abschalten, ob der Vorfilter verschmutzt ist oder ob sich Verunreinigungen im Gehäuse befinden. Installieren Sie nach Bedarf ein neues Filterelement

Spezielle Betriebsweisen

Die Permeatleistung kann je nach Qualität des Meerwassers, d.h. Salzgehalt und Wassertemperatur, variieren. Abbildung 6 stellt die Abhängigkeit der Frischwasserqualität von der Wassertemperatur und der Permeatleistung dar. Folgende Umstände können die Permeatleistung beeinflussen:

- **Hoher Salzgehalt:** Die Permeat- bzw. Frischwasserleistung wird reduziert und der Strombedarf erhöht. Die Pumpe muss mehr leisten, um die grössere Menge an gelösten Salzen aus dem Meerwasser zu entfernen.
- **Kaltes Wasser:** Identische Auswirkung wie ein hoher Salzgehalt.
- **Schlamm oder Sand:** Dadurch können die Membrane wie auch Bestandteile der Pumpe beschädigt werden, wenn sie nicht durch den Vorfilter entfernt werden. Falls Sie regelmässig Meerwasser mit einem hohen Trübstoffgehalt verwenden, sollten Sie ein zusätzliches Vorfilter-Set einbauen (siehe Kapitel Sets & Zubehör).
- **Fauliges Meerwasser:** Dieses kann die Qualität des Frischwassers stark negativ beeinflussen. Die Membrane ist nur für Verunreinigungen konzipiert, die in klarem Meerwasser vorkommen. Ein Betrieb mit stark verunreinigtem Meerwasser kann zur Folge haben, dass die Verunreinigungen nicht entfernt werden und die Membrane beschädigt wird. (vgl. Kapitel Vorfilter Instandhaltung)
- **Geringe elektrische Spannung der Batterie:** Dadurch wird die Permeatleistung reduziert. Verwenden Sie den PowerSurvivor nicht, wenn Ihre Batterie-Spannung kleiner als 11 Volt ist.

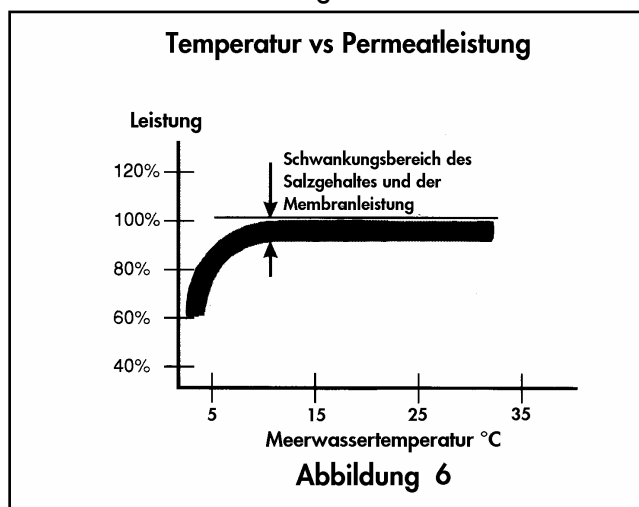

Beachten Sie: In einigen Gegenden der Ozeane können diverse Phänomene auftreten, wie z. B. enormes Algenwachstum oder Populationen von Mikroorganismen, die das Meerwasser rot färben. Die Membrane des PowerSurvivors kann diese Mikroorganismen entfernen. Aber nicht alle chemischen Verunreinigungen, die im Zusammenhang mit diesen biologischen Vorgängen im Meer auftreten, können eliminiert werden. Aus diesem Grund ist es nicht ratsam, den PowerSurvivor beim Auftreten der oben erwähnten Phänomene zu betreiben.

Wartung und Service

Der Katadyn PowerSurvivor 80E wurde so entwickelt, dass er auf einfache Weise betrieben und gewartet werden kann. Führen Sie bitte die auf den folgenden Seiten beschriebenen Wartungsarbeiten regelmässig durch.

Wartung der Pumpe

Nach korrekter Installation des Entsalzer muss lediglich überprüft werden, ob Undichtigkeiten auftreten. Jedes Anzeichen eines Lecks kann den Betrieb stören und muss behoben werden.

Stellen Sie sicher, dass sich der PowerSurvivor stets im Trockenem befindet. Der Kontakt mit Salzwasser kann zu einer schnellen Korrossion der Bauteile führen und den Entsalzer beschädigen. Alle elektrischen Verbindungen müssen stets sauber, trocken und dicht sein.

Nach einer Betriebszeit von rund 1000 Stunden müssen die Dichtungen gewechselt werden. Das Vorgehen hierfür ist im Kapitel „Austausch der Dichtungen“ beschrieben. Nach einer Betriebszeit von rund 5000 Stunden muss der Motor bzgl. einer Abnutzung der Bürsten bzw. des Schalters überprüft werden.

Einfetten der Pumpen-Kolbenstange: Es ist wichtig, dass die Kolbenstange regelmässig eingefettet wird, vor allem nach einer Membranreinigung. Die Kolbenstange befindet sich zwischen der Verbindung von Motor und Pumpe und ist mit blosssem Auge sichtbar (vgl. Abb. 7). Lassen Sie den PowerSurvivor laufen und schalten Sie ihn aus sobald sich die Kolbenstange am weitesten von der Pumpe entfernt hat. Reinigen Sie die freiliegende Kolbenstange mit einem sauberen Tuch und fetten Sie den Schaft mit einem nicht ölhaltigen Silikon-Schmiermittel ein. Stellen Sie sicher, dass der PowerSurvivor ausgeschaltet ist und nicht versehentlich wieder gestartet wird während Sie arbeiten.

Achtung: Der PowerSurvivor 80 muss ausgeschaltet und von der Stromzufuhr getrennt sein. Greifen Sie niemals in den Bereich der Kolbenstange während der PowerSurvivor in Betrieb ist. Sie könnten sich sonst verletzen.

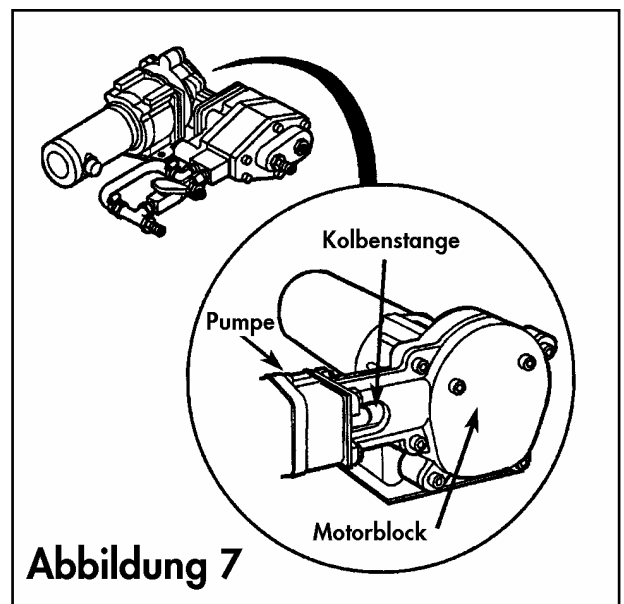

Hintergrund: Um den problemlosen Betrieb des PowerSurvivors sicher zu stellen, ist es wichtig den Vorfilter sowie die Leitungen regelmässig zu überprüfen. Ein nichtgewarteter Vorfilter kann die Permeatleistung reduzieren oder zu einer Produktion von qualitativ schlechtem Trinkwasser führen.

Keine Frischwasser-Produktion: Wenn an irgendeiner Stelle Luft in die Zulauf-Leitung gelangt, kann das von einer reduzierten Produktion bis hin zum Stillstand der Frischwasser-Produktion führen. Bereits eine kleine Luftmenge im System kann ausreichen, dass kein Frischwasser produziert werden kann. Überprüfen Sie deswegen in periodischen Abständen die kompletten Zulauf-Leitungen, um sicher zu gehen, dass alle Verbindungen sowie das Vorfilter-Gehäuse luftdicht verschlossen sind. (**Beachten Sie:** Gewöhnlich kann am Deckel des Vorfilter-Gehäuses ein Lufteinschluss festgestellt werden. Das ist normal und bedeutet nicht, dass die Luft zum PowerSurvivor gelangt.)

Schlechter Geschmack des Frischwassers: Der Vorfilter dient dazu alle Partikel, die grösser als 30 Mikron sind zurückzuhalten. Falls ein grobes Sieb vor dem Filter in der Zulauf-Leitung installiert wurde, erfüllt es bei grösseren Verunreinigungen den gleichen Zweck. In beiden Fällen verbleiben die Partikel in dem Filter bzw. Sieb bis sie entfernt werden.

Ein Grossteil der Verunreinigungen sind Plankton, Meeresalgen und Treibgut jeder Art, die beim Stillstand des PowerSurvivors verrotten. Beim Verrottungsprozess entstehen molekulare Abbauprodukte, die durch die Membrane des PowerSurvivors dringen können und so in das Frischwasser gelangen. Ein bekanntes Abbauprodukt ist Schwefelwasserstoff H_2S , ein Gas, das schon in geringer Konzentration nach „verfaulten Eiern“ riecht.

Die Zersetzungsgeschwindigkeit von organischem Material wird wesentlich von der Umgebungstemperatur und der Menge an zersetzungsfähigem Material beeinflusst. Viele Kunden betreiben Ihren Entsalzer beim Ankern in Küstennähe. Gewöhnlich ist dort die Menge an zurückgehaltenem Material gross und der Vorfilter sollte deshalb regelmässig überprüft und das Filterelement ausgetauscht werden.

Vorfilter Wartung: Bei Beendigung des Betriebes Ihres PowerSurvivors überprüfen Sie Ihren Vorfilter nach dem folgendem Schema:

1. Entfernen Sie das Vorfiltergehäuse, indem Sie das durchsichtige Gehäuse entgegen dem Uhrzeigersinn aufschrauben. Entleeren Sie anschliessend das Wasser aus dem Gehäuse. Achten Sie darauf, dass Sie den grossen O-Ring des blauen Deckels nicht verlieren.
2. Reinigen Sie die Innenseite des Gehäuses. Überprüfen Sie den O-Ring und säubern Sie ihn. Fetten Sie den O-Ring mit Silikon-Schmiermittel leicht ein.
3. Setzen Sie ein neues Filterelement in das Gehäuse ein und drehen es im Uhrzeigersinn wieder fest.

Warnung: Bei Verwendung anderer Filterkerzen, bitte darauf achten, dass diese aus Polyesterfasern bestehen. Verwenden Sie keine Filterkerzen aus Papiermaterialien. Diese sind für andere Systeme geeignet und könnten Ihren PowerSurvivor beschädigen. Beim Kauf neuer Polyester Filterelemente achten Sie darauf, dass diese eine Porengrösse von 30 Mikron oder kleiner besitzen.

4. Sollte der PowerSurvivor innerhalb der nächsten drei Tage nicht verwendet werden, konservieren Sie das gesamte System mit einer Biozid-Lösung (Art.-Nr. 8013609).
5. Sie können das Filterelement reinigen, indem Sie eine Schnur daran befestigen und es während der Fahrt hinter dem Boot herziehen. Alternativ können Sie das Filterelement auch reinigen, indem Sie es von Hand durch das Meerwasser schwenken.
6. Lassen Sie das gereinigte Filterelement möglichst in der Sonne komplett trocknen. Danach können Sie es wieder einlagern und bei Bedarf nochmals einsetzen. Verwenden Sie keine beschädigten Filterelemente.

Das Reinigen der Filterelemente mit aggressiven Mitteln oder Bürsten ist zu unterlassen, weil dadurch das Filtermedium beschädigt wird. Wenn Sie die Filterelemente wie oben beschrieben reinigen und verhindern, dass die Elemente übermäßig verschmutzt werden, können diese mehrere Monate verwendet werden. Das Reinigen der Filterelemente stellt zusätzlich sicher, dass der Zulauf zu Ihrem PowerSurvivor problemlos erfolgt.

Lagerung, Konservierung & Reinigung der Membrane

Die Umkehrosmose-Membrane ist ein sehr empfindlicher Bestandteil Ihres PowerSurvivors. Bei gewissenhaftem Umgang mit der Membrane kann diese für mehrere tausend Betriebsstunden verwendet werden. Bei unachtsamer Verwendung oder Behandlung kann die Membrane schnell beschädigt werden.

Konservierung mit einer Biozid-Lösung: Eine Konservierung der Membrane ist erforderlich, um alle Bakterien und Organismen in Ihrem System zu zerstören. Zusätzlich befeuchtet die Biozid-Lösung die Membrane und verhindert somit ein Austrocknen. Bei einer langen Lagerungsdauer können sich Bakterien vermehren und an die Membranoberfläche anhaften. Dadurch wird die Leistung beeinträchtigt. Wird der PowerSurvivor länger stillgelegt (>7 Tage), muss das komplette System mit einer Biozid-Lösung konserviert werden. Nach der Konservierung kann der PowerSurvivor für rund **ein Jahr** bei einer Temperatur von < 25°C gelagert werden. Bei mehrjährigem Nichtgebrauch muss eine Konservierung mit der Biozid-Lösung **jährlich** erfolgen

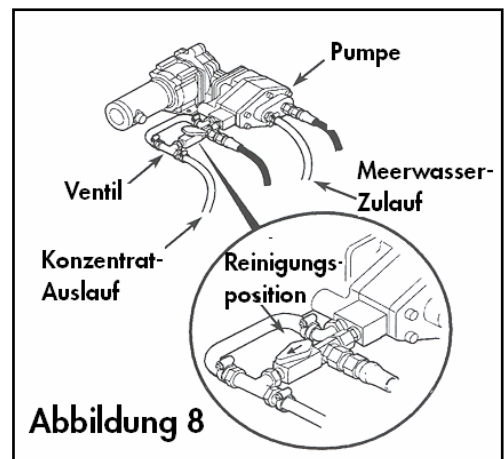

Warnung: Versichern Sie sich, dass Sie diesen Anweisungen genau folgen und keine Biozid-Lösung in Ihren Frischwasserbehälter gelangt.

In gemäßigten Klimazonen beträgt die Lagerungszeit ohne Durchführung einer Konservierung rund eine Woche. In tropischen Klimazonen muss der PowerSurvivor bei einer Lagerungszeit > 3 Tage mit einer Biozid-Lösung konserviert werden. Vorgehensweise:

1. Öffnen Sie den Hebel des vorhandenen Reinigungsventiles (Abb. 8).
2. Füllen Sie einen sauberen Behälter mit rund 2 Liter klarem, sauberem Wasser. Frischwasser ist vorzuziehen, bei Bedarf kann aber auch sauberes Meerwasser verwendet werden.
(**Achtung:** Verwenden Sie niemals chlorhaltiges Frischwasser, da dieses die Membrane beschädigt.)
3. Mischen Sie zwei volle Löffel (rund 20 Gramm) des Biozid-Pulvers mit dem Wasser in Ihrem Behälter. Das Pulver muss sich vollständig auflösen.
4. Verstellen Sie Ihren Frischwasser-Dreiwegehahn (oder entfernen Sie den Frischwasserschlauch aus Ihrem Speicherbehälter), so dass das komplette Frischwasser während dem Spülvorgang weggeschüttet wird und nicht in Ihren Sammelbehälter gelangt.
5. Verstellen Sie den Hebel des Dreiwegeventils des Vorfilters, so dass die Leitung zum Reinigungsbehälter geöffnet ist. Tauchen Sie den 1/4" Schlauch mit montiertem Filtersieb in den Biozidbehälter mit der Biozidlösung.
6. Schalten Sie Ihren PowerSurvivor an und lassen Sie ihn solange laufen bis die gesamte Biozid-Lösung aufgezogen wurde und eine schaumige Lösung aus dem Auslaufschlauch austritt. Wenn die Möglichkeit besteht, dass der PowerSurvivor gefriert, lassen Sie den PowerSurvivor solange weiterlaufen bis keine Flüssigkeit mehr aus dem Auslaufschlauch austritt. (**Beachten Sie:** Eine gefrorene Membrane muss vollständig aufgetaut werden ehe sie wieder benutzt wird.)
7. Schalten Sie den PowerSurvivor aus. Der PowerSurvivor kann jetzt bis zu einem Jahr gelagert werden. Erneuern Sie die Biozid-Lösung **jährlich** wie oben beschrieben.

Wenn Sie Meerwasser zur Konservierung verwendet haben, wiederholen sie den Vorgang sobald wie möglich mit Frischwasser. Wiederholen sie die Konservierung mindestens einmal jährlich, wenn der Entsalzer nicht eingesetzt wird.

Reinigung der Membrane: Eine Reinigung der Membrane mit Chemikalien ist normalerweise nicht erforderlich und sollte nur bei Bedarf erfolgen. Unter normalen Bedingungen, wenn nur sauberes Meerwasser verwendet wird, ist eine Reinigung der Membrane selten oder gar nicht erforderlich. Eine korrekte Konservierung der Membrane (wie oben beschrieben) bei einer längeren Stillstandszeit verhindert einen mikrobiologische Belag auf der Membranoberfläche.

Eine Reinigung mit Chemikalien ist nur erforderlich, wenn sich auf der Membrane Verunreinigungen anlagern und haften bleiben, so dass die Frischwasserleistung negativ beeinträchtigt wird. Durch die Verunreinigungen erhöht sich der Spannungsbedarf des PowerSurvivors. Man unterscheidet zwei Arten der Belagbildung für die unterschiedliche Reinigungschemikalien verwendet werden.

- **Organischer Belag (Fouling)**—dieser tritt bei einer dauerhaften Verwendung von Brackwasser auf sowie bei einer Lagerung ohne vorherige Konservierung mit einer Biozid-Lösung. Hierfür wird eine alkalische Reinigungschemikalie (Art.-Nr. 8013615) verwendet.
- **Mineralische Ablagerungen (Scaling)**—werden durch mineralische Verunreinigungen im Zulauf verursacht. Eine saure Reinigungschemikalie (Art.-Nr. 8013608) schafft hier Abhilfe.

Beachten Sie: Eine Belagsbildung und eine Reduktion der Frischwasser-Leistung findet gewöhnlich über einen längeren Zeitraum statt. Ein plötzlicher Rückgang der produzierten Frischwassermenge wird selten von einer verblockten Membrane ausgelöst.
--

Eine Reinigung sollte nur dann durchgeführt werden, wenn die Frischwassermenge erheblich von der normalen Menge abweicht, obwohl alle anderen Betriebsparameter (Batteriespannung, Salzgehalt, Wassertemperatur etc.) identisch sind. Am besten halten Sie die normalen Betriebsparameter bei einer bekannten Batteriespannung in einem Logbuch fest (vgl. Anhang).

Wenn Sie feststellen, dass die Membrane gereinigt werden muss und Ihnen bekannt ist, um welche Art von Belag es sich handelt, verwenden Sie den dafür vorgesehenen Reiniger. Meistens können Sie nicht feststellen, welche Belagsart vorliegt. Beginnen Sie die Reinigung unter Verwendung des alkalischen Reinigers und überprüfen Sie danach die Frischwasser-Leistung. Sollte die Leistung immer noch zu niedrig sein, verwenden Sie auch den sauren Reiniger. **Mischen Sie niemals die beiden verschiedenen Reinigungskemikalien!**

Spülen Sie das komplette System nach jeder Reinigung gut mit Frischwasser aus. Die folgenden Reinigungsschritte sind für beide Reinigungskemikalien identisch.

1. Öffnen Sie den Hebel des vorhandenen Reinigungsventiles (Abb. 8).
2. Entfernen Sie schmutziges Meerwasser aus dem Vorfilter-Gehäuse. Säubern Sie das Gehäuse und installieren Sie eine neue Filterkerze.
3. Füllen Sie einen sauberen Behälter mit rund 4 Liter klarem, sauberem Wasser. Frischwasser ist vorzuziehen, bei Bedarf kann aber auch sauberes Meerwasser verwendet werden. Das Wasser sollte warm, aber nicht heisser als 50°C sein.
(Achtung: Verwenden Sie niemals chlorhaltiges Frischwasser, da dieses die Membrane beschädigt.)
4. Mischen Sie vier gehäufte Löffel (rund 40 g) des sauren oder des alkalischen Reinigers (nicht beide zusammen) mit dem Wasser im Behälter. Das Pulver muss sich vollständig auflösen.
5. Stellen Sie den Hebel des Dreiwegeventils des Vorfilters auf die alternativ vorgesehene Zulaufriechtung. Tauchen Sie den 1/4" Schlauch mit montiertem Filtersieb in den Behälter.
6. Entfernen Sie den Auslaufschlauch vom Ablass, um ihn während des Reinigungsvorgangs in den Behälter mit der Reinigungskemikalie umzuleiten. Sie können auch einen zusätzlichen, separaten Schlauch für die Reinigung installieren.
7. Schalten Sie Ihren PowerSurvivor an und schütten Sie das Wasser, das während der ersten 30 Sekunden aus dem Auslaufschlauch austritt, weg. Anschliessend hängen Sie den Auslaufschlauch in den Behälter, so dass die Reinigungslösung im Kreislauf zirkuliert.
8. Lassen Sie den PowerSurvivor 15 Minuten laufen, um sicherzustellen, dass der Entsalzer gut mit der Reinigungslösung gespült wurde.
9. Schalten Sie den PowerSurvivor aus und lassen Sie die Membrane mit der Reinigungslösung für 5 - 10 Stunden oder über Nacht einweichen. Bei starkem Fouling wiederholen Sie die Schritte 8 und 9 nochmals.
10. Nach Beendigung der Einweichzeit entfernen Sie den Auslaufschlauch aus dem Behälter und schalten Sie den PowerSurvivor ein. Sobald das Wasser aus dem Auslaufschlauch klarer wird, führen Sie den Auslaufschlauch in den Behälter zurück und lassen Sie die Reinigungslösung im PowerSurvivor zirkulieren.
11. Lassen Sie den PowerSurvivor für rund 30 - 60 Minuten weiterlaufen, damit die Reinigungslösung zirkulieren kann.
12. Nach Beendigung der Reinigung schalten Sie den PowerSurvivor aus. Befestigen Sie den Auslaufschlauch wie ursprünglich am Ablass.

13. Entfernen Sie den Zulaufschlauch mit dem Sieb aus der Reinigungslösung und führen Sie diesen in einen Behälter mit sauberem, warmen Frischwasser. Wenn kein Frischwasser vorhanden ist, kann auch sauberes Meerwasser mit einer Temperatur von rund 20° C verwendet werden.
14. Schalten Sie den PowerSurvivor ein und spülen Sie das komplette System für 5 Minuten durch, damit keine Reinigungslösung mehr im System zurückbleibt.

Bei einer anschließenden Lagerung Ihres PowerSurvivors für mehr als eine Woche sollte nach dem Reinigen eine Konservierung des Systems mit einer Biozid-Lösung erfolgen.

Dichtungswechsel

Nach rund 1000 Betriebsstunden, sollte Ihr PowerSurvivor demontiert und die einzelnen Komponenten gereinigt werden. Bei der Demontage sollten alle O-Ringe und Dichtungen überprüft und nach Bedarf ausgetauscht werden. Zum Wechseln der Dichtungen verwenden Sie bitte ein Katadyn Reparaturdichtungs-Set, das in vielen Bootsgeschäften erhältlich ist (siehe Kapitel Sets und Zubehör). Dieses Set beinhaltet einen kompletten Dichtungssatz und weitere Komponenten, die für einen Dichtungswechsel erforderlich sind.

Es ist unwahrscheinlich, dass Sie bei jedem Service alle Dichtungen austauschen müssen. Dichtungen, die ständig in Bewegung sind, werden stärker abgenutzt und sind daher öfters auszutauschen. Wir empfehlen, die gebrauchten Dichtungen aufzubewahren, damit sie im Notfall verwendet werden können.

Vorbereitung: Ehe Sie mit der Demontage Ihres PowerSurvivors beginnen lesen Sie die folgenden Anweisungen vollständig durch und halten Sie das Set mit den neuen Dichtungen griffbereit. Die Abbildungen A-2, A-3 und A-4 geben Ihnen einen Überblick über die einzelnen O-Ringe, Dichtungen sowie alle Bestandteile Ihres PowerSurvivors. Der Arbeitsplatz für die Demontage muss sauber und gut beleuchtet sein. Für eine komplette Demontage benötigen Sie folgende Werkzeuge:

1. Hilfswerkzeug zum Aufziehen der Kolbendichtung
2. 1/2" Gabelschlüssel
3. 11/16" Gabelschlüssel
4. 7/8" Gabelschlüssel
5. 1/4 " Inbusschlüssel
6. saubere Tücher
7. kleine Schere
8. Lupe oder Vergrößerungsglas
9. Silikonschmiermittel
10. Zwei Schraubenzieher
11. kleine Zange
12. Gummihammer

Demontage:

1. Bevor Sie mit der Demontage Ihres PowerSurvivors beginnen, schalten Sie den PowerSurvivor aus, sobald sich der Kolben am weitesten von der Pumpe entfernt hat. So haben Sie für die Entfernung der schwarzen Gummikappe am meisten Spielraum.
2. Lösen Sie mit einem 11/16" Gabelschlüssel die beiden schwarzen Hochdruckschläuche von der Pumpe. Entfernen Sie mit einem Schraubenzieher die beiden Schlauchklemmen und ziehen Sie die beiden glasfaserverstärkten Schläuche von den Schlauchnippeln der Pumpe. (Abb. R-1)
3. Mit einem 1/2" Gabelschlüssel lösen Sie die vier Muttern, die den Motor mit der Pumpe verbinden. Ziehen Sie die Pumpe soweit wie möglich vom Motor weg, so dass die Kolbenstange freiliegt. Schieben Sie die schwarze Gummikappe an der Kolbenstange in Richtung Pumpe, um den Verbindungsstift freizulegen. Schieben Sie mit Hilfe des Inbusschlüssels den Stift aus den Löchern der Kolbenstange. Beachten Sie, dass der Stift eventuell lose sitzt und beim Entfernen der Gummikappe herausfallen kann. Entfernen Sie den Motor vorsichtig von der Pumpe. (Abb. R-2)
4. Entfernen Sie den schwarzen Schlauchnippel von der Ventilplatte. Lösen Sie die Schlauchverbindung aus Metall von der Ventilplatte mit einem 7/8" Gabelschlüssel. Entfernen Sie die sechs Inbusschrauben mit einem 1/4" Inbusschlüssel. Nachdem Sie die Schrauben entfernt haben, trennen Sie die Ventilplatte von dem Pumpenkörper und entfernen den grossen O-Ring aus der O-Ring-Nut (8012830).

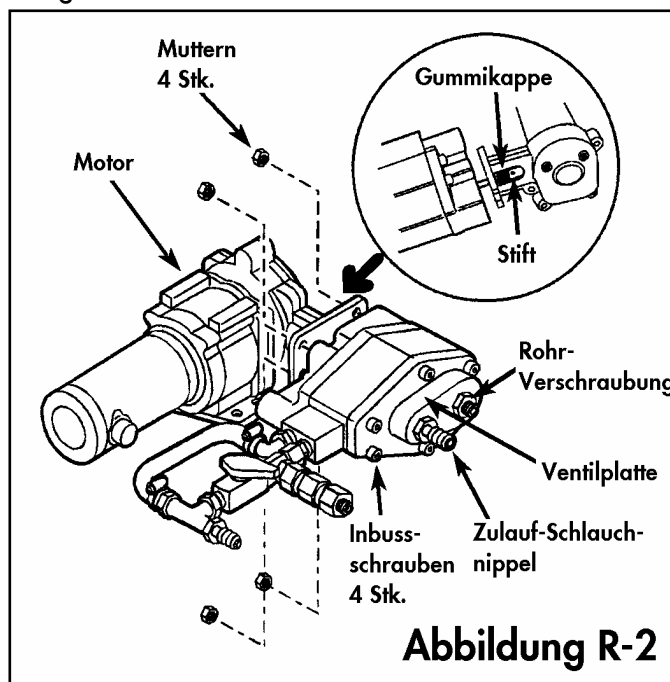
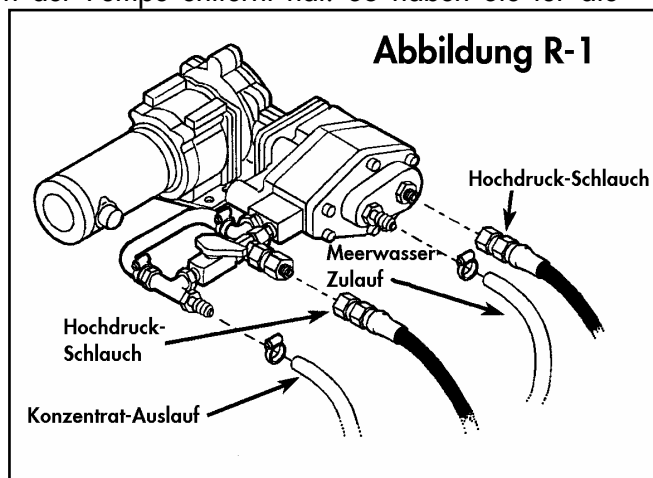

- Demontieren Sie die Ventile, indem Sie mit einer spitzen Zange den Ventilbehälter, die Feder, das Tellerventil sowie den Ventilsitz aus beiden Bohrlöchern. Um die beiden Ventilsitze zu entfernen, verwenden Sie einen stumpfen, runden Gegenstand (z.B.: Inbusschlüssel) und drücken Sie von der hinteren Seite den Ventilsitz aus dem Loch.

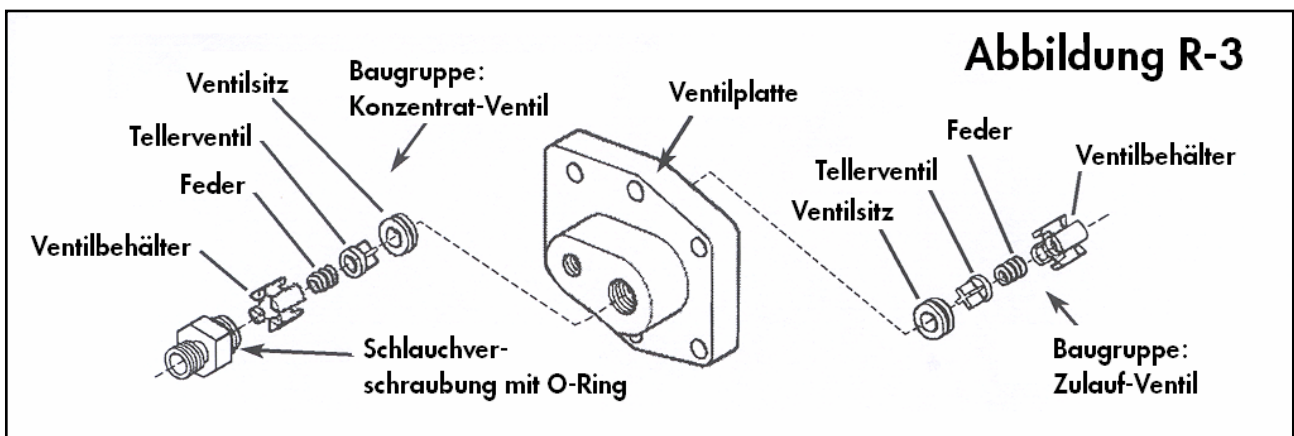

- Trennen Sie die Pumpenrückplatte vom Pumpenkörper, indem Sie die vier Inbusschrauben mit einem $\frac{1}{4}$ " Inbusschlüssel lösen. Nach dem Entfernen der Schrauben, werden die beiden Bestandteile zusammen bleiben. Ziehen Sie die beiden Teile vorsichtig auseinander. Sie können hierfür das Hilfswerkzeug in den Zylinder des Pumpenkörpers einsetzen und leicht mit einem Gummihammer dagegen schlagen, so dass sich die Pumpenrückplatte von dem Pumpenkörper löst. Nach der Trennung der beiden Teile, ziehen Sie den Kolben aus der Rückplatte und entfernen die beiden O-Ringe (8012830/8012444). Beim Auseinandernehmen löst sich auch die Feder des Überdruckventils. Verlieren Sie diese Feder nicht und lassen Sie diese im Ventil stecken.

- Entfernen Sie den alten PIP-Ring sowie die Dichtung vom Kolben indem Sie einen flachen Schraubenzieher unter den Ring führen und diesen etwas aus der Nut herausziehen. Sie können den Ring sowie die Dichtung mit einem Messer oder Schere durchtrennen und entfernen.

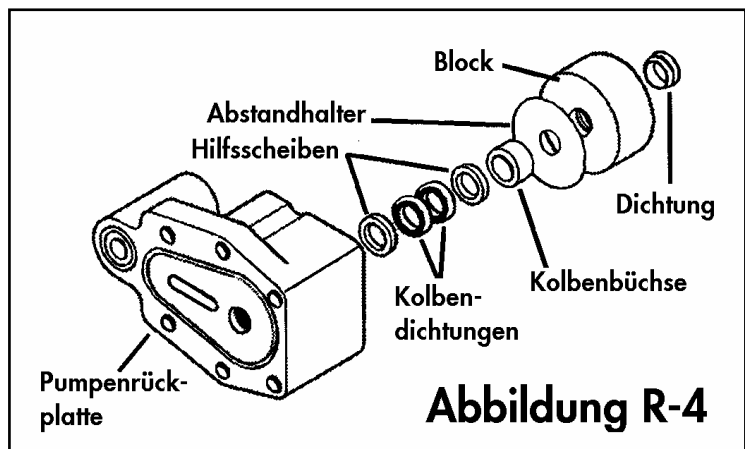

- Entfernen Sie den schwarzen Kunststoffblock von der Rückplatte und ziehen sie die Dichtung mit einer spitzen Zange aus dem Block.

Entfernen Sie den dünnen Abstandhalter. Von der Seite, die mit dem Pumpenkörper verbunden war, stossen Sie mit einem runden Gegenstand durch das Loch und entfernen somit eine Kolbenstangen-Büchse, zwei Dichtungen und zwei weisse Hilfsscheiben (vgl. Abb.: R-4). Somit ist die Demontage fertiggestellt.

Wiedereinbau: Vor dem kompletten Zusammenbau Ihres PowerSurvivors säubern Sie alle Komponenten mit einem sauberen, staubfreien Tuch. Dabei sollte jedes Teil nach Beschädigungen und Verschleisserscheinungen untersucht werden. Zur genaueren Untersuchung der O-Ringe/Dichtungen verwenden Sie eine Lupe. Auffällige kleine Rostflecken und andere Ablagerungen auf den Metallteilen können mit einer kleinen, weichen Drahtbürste (aus Edelstahl oder Messing) vorsichtig entfernt werden. Verwenden Sie für die Reinigung der Metallteile keine abrasiven Reinigungspolituren o. ä., auch keine normalen Stahlbürsten. Im Anhang A-3 und A-4 sind die diversen O-Ringe und Dichtungen des Reparaturdichtungs-Sets dargestellt. Das erleichtert Ihnen während des Zusammenbaus die Identifikation der verschiedenen O-Ringe und Dichtungen. Die folgenden Abschnitte setzen voraus, dass alle Komponenten gesäubert wurden und alle O-Ringe und Dichtungen mit einem ölfreien Silikonschmiermittel eingefettet wurden.

In einem Reparatur-Dichtungs-Set (Art.-Nr. 8012889) ist ein Silikonschmiermittel enthalten.

Warnung: Verwenden Sie zum Einfetten der Teile nur ein Silikonschmiermittel, das keine Ölprodukte enthält. Ein Schmiermittel auf Ölbasis kann die Bestandteile und die Membrane Ihres PowerSurvivors beschädigen.

1. Abb. R-5 zeigt, wie der neue PIP-Ring und die neue Tellerdichtung mit Hilfe des Hilfswerkzeuges auf den Kolben aufgebracht werden. Positionieren Sie den Kolben mit dem weissen Kunststoff nach unten auf eine ebene Oberfläche. Ziehen Sie das Hilfswerkzeug mit dem grösseren Durchmesser voran über die Kolbenstange. Fetten Sie die neue Tellerdichtung und den neuen PIP-Ring sowie das Hilfswerkzeug leicht ein. Mit der gerillten Seite nach oben zeigend, ziehen Sie den PIP-Ring über das Werkzeug und in die Rille des Kunststoffkolbens. In gleicher Weise montieren Sie die Tellerdichtung, aber mit der Rille nach unten zeigend. Entfernen Sie das Hilfswerkzeug anschliessend wieder von der Kolbenstange.

2. Für den Einbau der neuen Ventilkomponenten beziehen Sie sich auf Abb. R-3. Nehmen Sie die beiden Ventilsitze aus Ihrem Reparatur-Dichtungs-Set und fetten Sie den O-Ring ein. Setzen Sie jeweils einen Ventilsitz in ein Loch der Ventilplatte mit der schrägen Seite nach oben zeigend mit den Fingern ein. Drücken Sie die beiden Ventilsitze mit den Fingern fest in die Löcher. Die schräge Seite muss in Richtung Ihrer Finger zeigen.



Abbildung R-5

3. Setzen Sie mit dem Kreuz nach unten zeigend jeweils ein neues Tellerventil in den Ventilsitz ein. Das Tellerventil muss mittig im Loch des Ventilsitzes sitzen. Auf der einen Seite des Ventilbehälters befindet sich eine kleine, runde Versenkung. Setzen sie in diese Versenkung eine Feder ein und drücken Sie diese mit dem Finger fest. Die Feder sollte fest im Loch verbleiben. Setzen sie den Ventilbehälter mit aufgebrachter Feder auf das Tellerventil auf; die Feder muss nach unten zeigen. Vergewissern Sie sich, dass in der Nut der Schlauchverschraubung ein O-Ring vorhanden ist, und setzen Sie die Verschraubung in das grössere Gewindeloch der Ventilplatte ein. Schrauben Sie sie mit einem 7/8" Gabelschlüssel fest. Testen Sie das eingebaute Tellerventil, indem Sie mit einem dünnen Gegenstand durch das Loch der Verschraubung das Tellerventil nach unten drücken. Das Ventil muss sich leicht bewegen lassen.

4. Setzen Sie den schwarzen Schlauchnippel in das kleinere Loch der Ventilplatte ein (Abb. R-2). In der identischen Reihenfolge wie unter Punkt 3. beschrieben, setzen sie auf der anderen Seite den Ventilsitz, das Tellerventil sowie den Ventilbehälter mit Feder ein. Schmieren Sie den neuen O-Ring (8012830) mit Silikonschmiermittel ein und drücken sie den O-Ring gleichmässig in die Nut der Ventilplatte.

5. Befestigen Sie die Ventilplatte mit 6 Inbusschrauben am Pumpenkörper. Die eingesetzten Komponenten dürfen hierbei nicht aus dem Loch fallen. Ziehen Sie die Inbusschrauben gut fest. Testen Sie beide eingesetzten Ventile mit einem dünnen Gegenstand, den Sie in die beiden Löcher der Ventilplatte eindrücken.

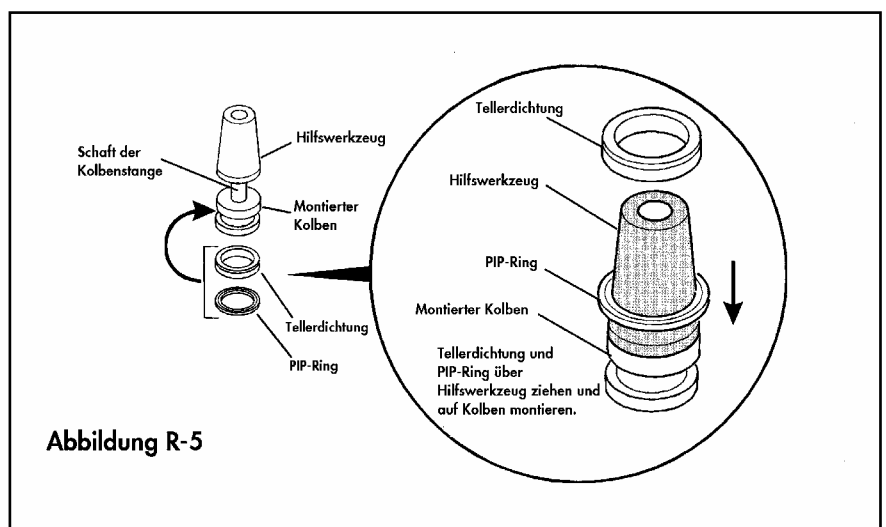

Abbildung R-6

6. Fetten Sie die zylindrische Aussparung des Pumpenkörpers mit Silikonschmiermittel gut ein. Stecken Sie die Kolbenstange in das vorhandene Loch der Pumpenrückplatte (vgl. Abb. R-7). Nachdem sie die beiden O-Ringe, 8012830 und 8012444, eingefettet haben, setzen Sie diese beiden in die Aussparungen der Rückplatte ein. Vergewissern Sie sich, dass die Feder im Überdruckventil des Pumpenkörpers vorhanden ist.

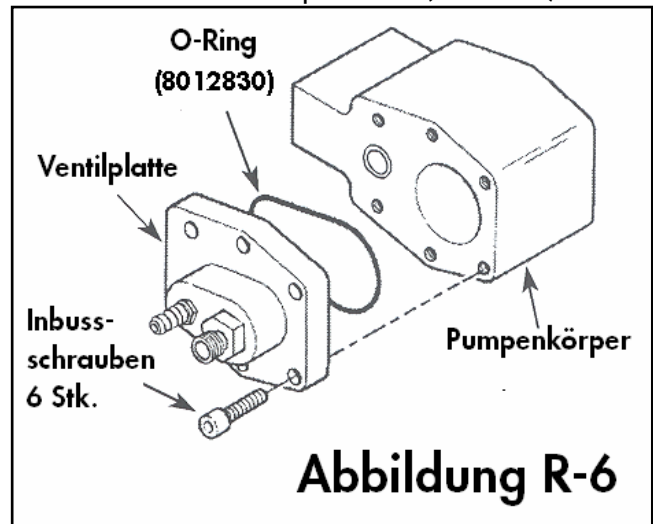

Abbildung R-7

Führen Sie Pumpenkörper und Pumpenrückplatte zusammen, indem sie den Kolben der Rückplatte in das Loch des Pumpenkörpers einsetzen und die Gewindebolzen des Pumpenkörpers in zwei Löcher der Rückplatte stecken (vgl. Abb. R-7). Drücken Sie beiden Teile fest zusammen und schrauben Sie sie mit 4 Inbusschrauben fest.

7. Ziehen Sie eine dünne, weisse Hilfsscheibe über die Kolbenstange (vgl. Abb. R-8) und drücken Sie diese fest in das Loch der Rückplatte. Als nächstes ziehen Sie einen Dichtungsring mit der breiteren Seite nach unten zeigend über die Kolbenstange. Den zweiten Dichtungsring setzen Sie in derselben Weise auf. Drücken Sie beide Ringe fest in das Loch der Platte. Die zweite weisse, dünne Hilfsscheibe sowie die weisse Kolbenbüchse werden anschliessend über die beiden Dichtungsringe gesetzt und fest eingedrückt. Nehmen sie das Hilfswerkzeug zu Hand und drücken Sie alle Bestandteile mit diesem in das Loch der Rückplatte, so dass nichts mehr hervorsteht. Die Komponenten müssen mit der Platte eine Ebene bilden.

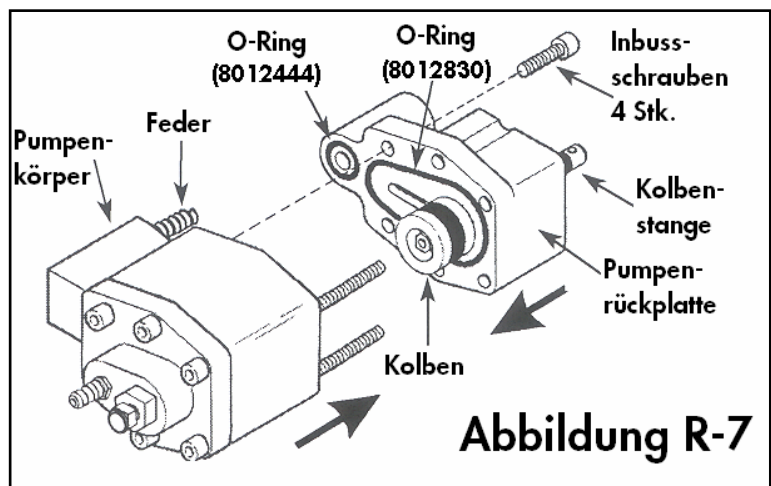
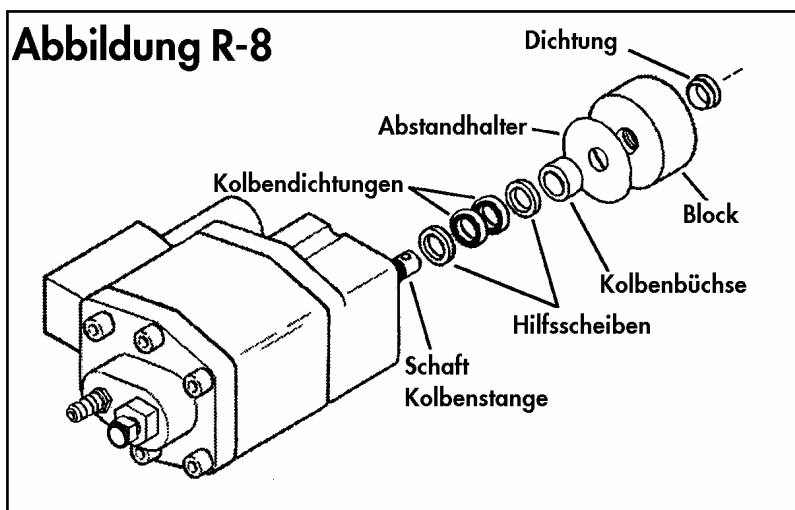

8. Bauen Sie einen neuen Kunststoffblock ein. Die Dichtung des Blocks muss in die Einkerbung des Blocks eingedrückt werden. Die dünnere Seite der Dichtung muss nach aussen zeigen. Am besten drücken Sie die Dichtung mit zwei Fingern oval zusammen und setzen diese in den Block ein. Wenn ein erster Teil der Dichtung in der Kerbe ist, drücken Sie vorsichtig den Rest in die Kerbe. Nach dem Einsetzen der Dichtung streifen Sie den dünnen durchsichtigen Abstandhalter sowie den Block über die Kolbenstange. Die Seite mit der installierten Dichtung muss dabei nach aussen zeigen. (Vgl. Abb. R-4)
9. Führen Sie die montierte Pumpe und den Motor zusammen und überprüfen Sie dabei, dass alle vier Gewindebolzen mit den Löchern im Motor übereinstimmen. Verwenden Sie einen kleinen, dünnen Schraubenzieher und bringen Sie das Loch der Kolbenstange mit dem Loch des Motorschaftes in eine Linie. Nun bringen Sie die vier Gewindestifte der Pumpenplatte in die vorhandenen Löcher des Motors. Setzen Sie den Verbindungsstift in die Kolbenstange ein, so dass Motorschaft und Kolbenstange eine Einheit sind und ziehen Sie die schwarze Gummikappe über den Stift, damit dieser nicht herausfallen kann. Befestigen Sie den Motor am Pumpengehäuse durch Aufziehen von vier Muttern über die Gewindestifte und ziehen Sie die Muttern mit einem $\frac{1}{2}$ " bzw. $\frac{1}{4}$ " Gabelschlüssel fest an, aber überdrehen Sie sie nicht. (vgl. Abb. R-2)
10. Befestigen Sie die beiden schwarzen Hochdruckschläuche wie in Abbildung R-1 dargestellt an der Pumpe. Ziehen Sie die beiden glasfaserverstärkten Schläuche auf die Schlauchnippel auf der Pumpe auf und befestigen Sie beide mit der vorhandenen Schlauchklemme. Nun kann Ihr PowerSurvivor wieder in Betrieb genommen werden. Achten Sie beim Betrieb auf eventuelle Undichtigkeiten und beseitigen Sie diese bei Bedarf.

Problemlösungen

Verwenden Sie das untenstehende Diagramm, um eventuell auftretenden Probleme zu lösen.

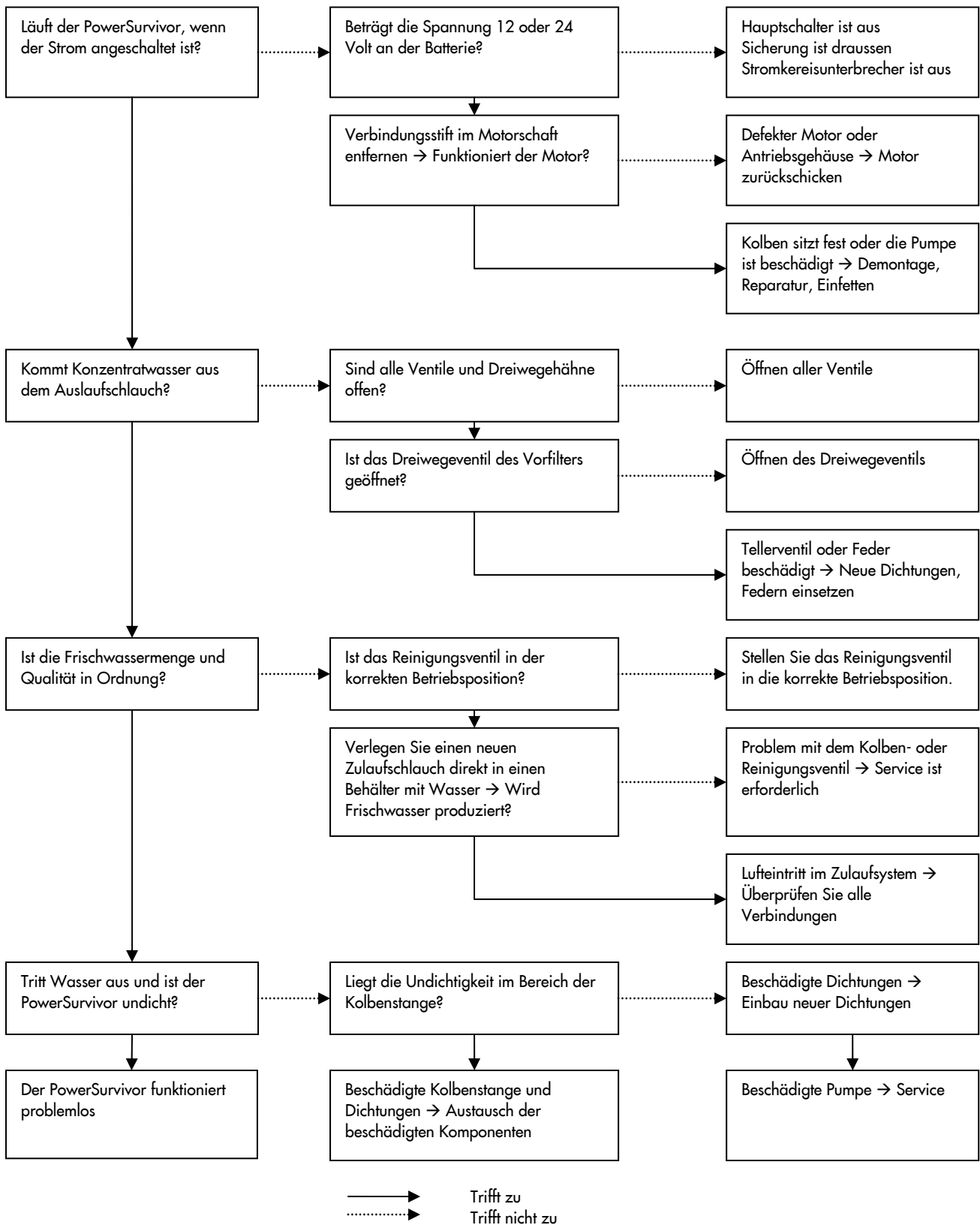

Biozid:	Ein chemisches Mittel zur Konservierung der Membrane während der Lagerung und bei längerem Nichtgebrauch.
Mikron:	Ist eine metrische Einheit zur Abmessung eines tausendstel Millimeter
Osmose:	Austausch von Ionen auf Grund von Diffusionsprozessen durch eine semipermeable Membrane, wobei sich ein Konzentrationsgleichgewicht einstellt.
PPM:	Parts per million. Einheit für den Salzgehalt des Wassers (=mg/l).
Vorfilter:	Filtereinheit, die vor Ihren PowerSurvivor installiert wird, um die Membrane vor Schmutzstoffen, die diese beschädigen könnten, zurückzuhalten
Überdruckventil:	Ventil, das sich bei einem Überdruck von rund 70 bar öffnet
Permeat:	Frischwasser, das durch Umkehrosmose produziert wird.
Bar:	Druckeinheit
Umkehrosmose:	Eine Umkehrung des natürlichen Osmoseprozesses bei zwei Lösungen wobei die Flüssigkeit durch Aufbringen von hohem Druck durch eine semipermeable Membrane gedrückt wird.
Salz:	Natriumchlorid. Meerwasser besitzt einen Salzgehalt von 3-4%, d.h. >30.000 ppm
Semipermeable:	Bedeutet halbdurchlässig in Bezug auf eine Membrane
TDS:	Total Dissolved Solids-Gesamtsalzgehalt gemessen in ppm oder mg/l

Abbildung A-1

System Diagramm

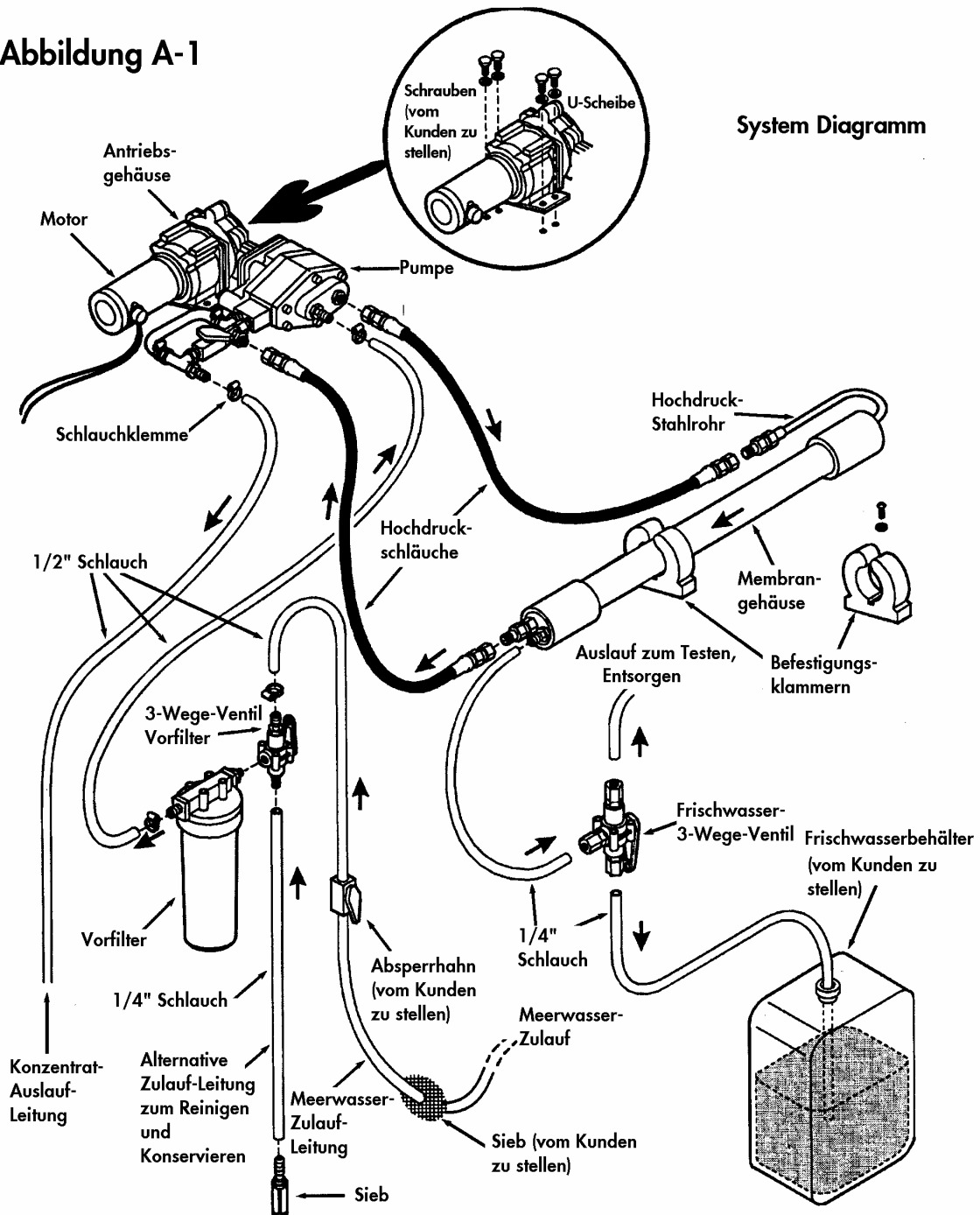

Pumpen Komponenten



Abbildung A-2

Ventilsitz mit O-Ring
(8012977)
2 Stk.



Tellerventil mit O-Ring
(8012978)
2 Stk.

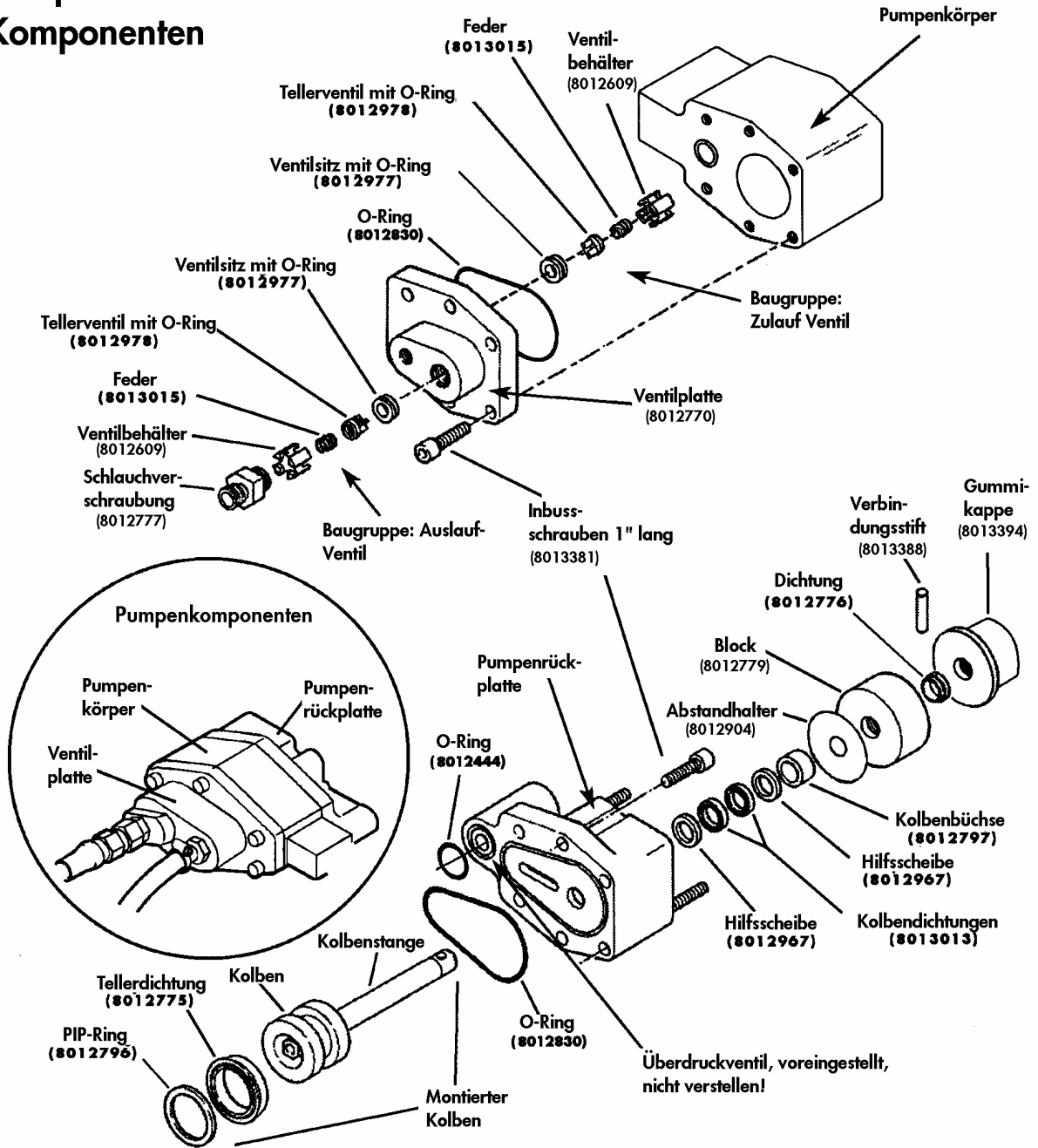

O-Ring
(8013008)
1 Stk.

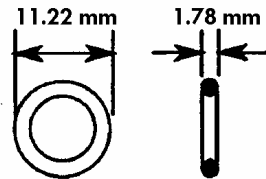

Tellerdichtung
(8012775)
1 Stk.

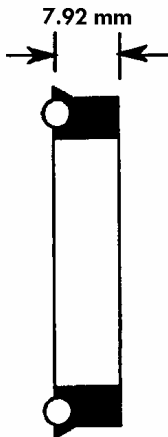
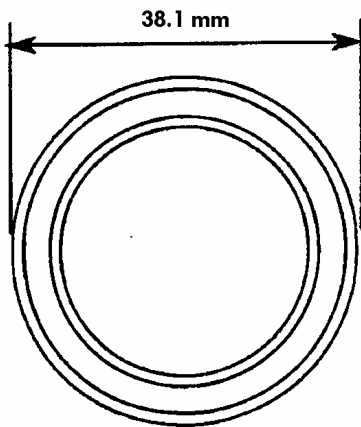

PIP-Ring
(8012796)
1 Stk.

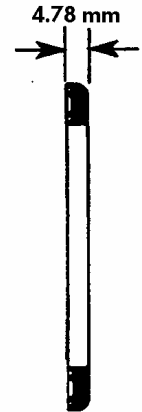
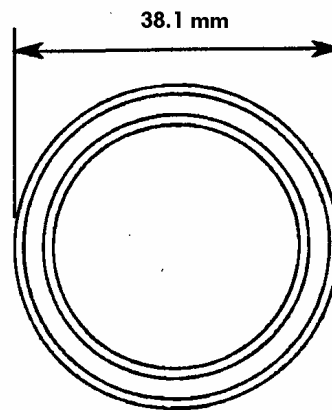

Dichtung
(8012776)
1 Stk.

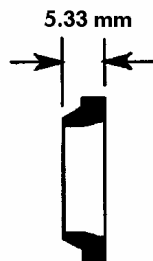
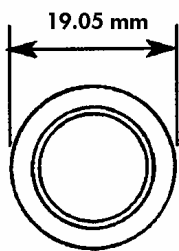

O-Ring
(8012830)
2 Stk.

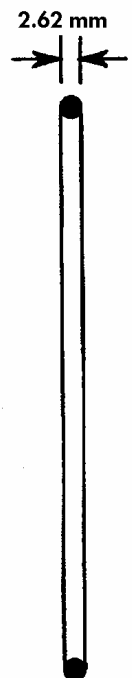
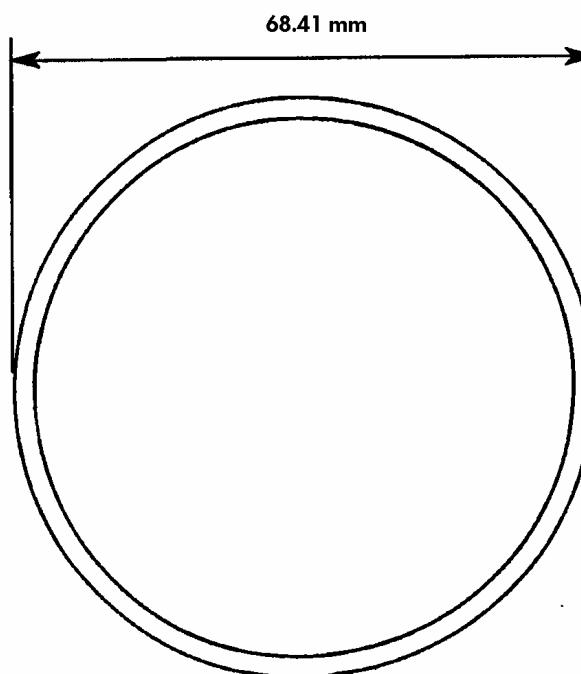

Beachten Sie: Die Abbildungen
sind nicht masstabsgetreu.

Abbildung A-3

O-Ring
(8012444)
1 Stk.

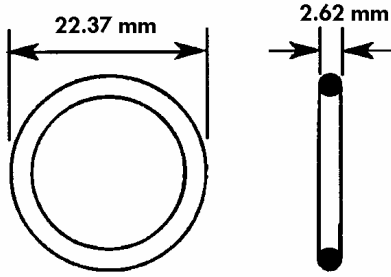

Kolbenstangenbüchse
(8012797)
1 Stk.

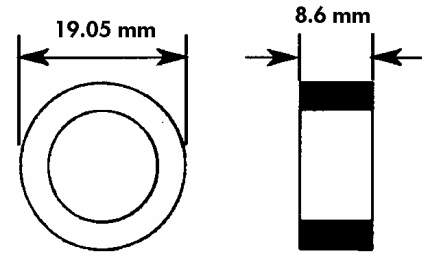

Hilfsscheibe
(8012967)
2 Stk.

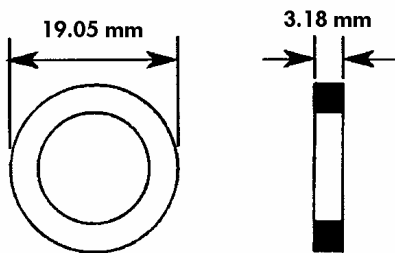

Kolbenstangendichtung
(8013013)
2 Stk.

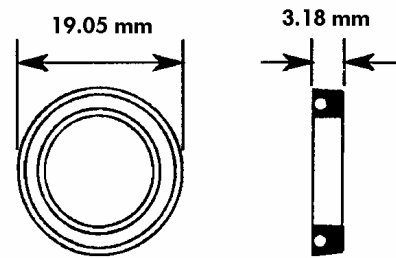

Feder
(8013120)
2 Stk.



Hilfswerkzeug
(8012812)
1 Stk.



Abbildung A-4

Korrekte Installation des Membrangehäusehalters

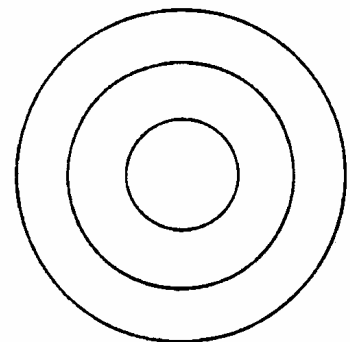
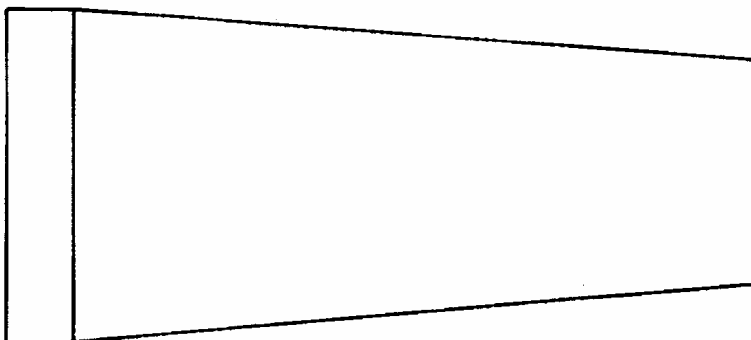
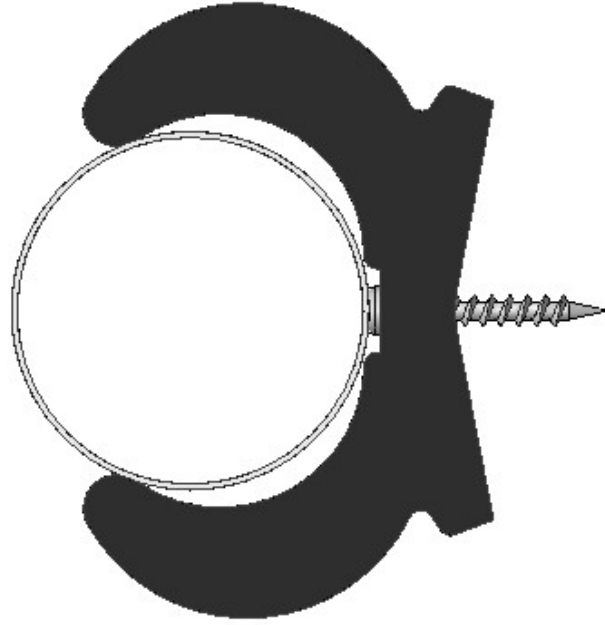

1/4 Inch

1. Die Schraube darf nicht komplett angezogen werden. Zwischen Schraubenkopf und Unterlegscheibe wird ein Abstand von ca. 6mm (1/4 Inch) benötigt

2. Halter mit montiertem Membrangehäuse:

- Membrangehäuse wird fest gehalten?
- Vibrationen durch die Pumpe werden absorbiert

Reparaturdichtungsset (empfohlen)

Art. Nr. 8012889

Ein Set mit allen erforderlichen Dichtungen und O-Ringen für Ihren PowerSurvivor. Zusätzlich beinhaltet das Set eine Flasche mit Motorenöl. Alle Dichtungen sollten nach einer Betriebszeit von rund 1000 Stunden ersetzt werden.

PowerSurvivor Vorfilterset

Art.Nr. 8012859

Dieser 5-Mikron-Vorfilter schützt die Umkehrosmosemembrane zusätzlich vor einer übermäßigen Belastung mit Partikeln, die kleiner als 30 Mikron sind. Inhalt des Vorfiltersets ist ein Filtergehäuse sowie zwei 5-Mikron Filterkerzen. Es beinhaltet auch eine Zusatzpumpe, die beim Einbau von zwei Vorfiltern vor Ihrem PowerSurvivor erforderlich ist.

Erweitertes Jachtset (empfohlen)

Art.Nr. 8012895

Enthält Gebrauchsteile für die normale und saisonale Pflege/oder Lagerung. Im Set sind enthalten: ein **Reparaturdichtungsset**, ein **saurer Reiniger**, zwei **alkalische Reiniger**, ein Biozid und 6 Stk. 30-Mikron Vorfilterelemente.

Instandhaltung/Service-Set

Art.Nr. 8012905

Das Instandhaltung/Service-Set beinhaltet alle Komponenten des **Sets „Erweiterte Yacht“** und des **Vorfilter-Sets**. Diese Ausrüstung wird für ausgedehnte Fahrten dringend empfohlen.

Reinigungs- & Konservierungschemikalien

Saurer Reiniger (240 g)	Art.Nr. 8013608 (1 Stk.)
Alkalischer Reiniger (240 g)	Art.Nr. 8013615 (1 Stk.)
Biozid (240 g)	Art.Nr. 8013609 (1 Stk.)

Wichtig: Die Produkte und Ersatzteile erhalten Sie bei Katadyn Produkte AG, Wallisellen oder der Firma Certisil GmbH München

Fragen? Telefon 0041 1 839 21 11

Garantie

Sehr geehrte Kundin, sehr geehrter Kunde,

Unsere Katadyn-Produkte unterliegen einer strengen Qualitätskontrolle. Sollte das von Ihnen erworbene Gerät wider Erwarten auf Grund eines Material- und/oder Verarbeitungsfehler nicht funktionieren oder deshalb innerhalb der Gewährleistungszeit funktionsuntüchtig werden, so wenden Sie sich an den Händler, bei dem Sie unser Produkt erworben haben. Gegebenenfalls kontaktieren Sie uns, die Katadyn Produkte AG, Birkenweg 4, CH-8304 Wallisellen, Tel: +41-1-839-2111, Fax: +41-1-830-7942.

Beachten Sie bitte folgendes:

Die Gewährleistungsfrist beträgt drei (3) Jahre. Sie beginnt mit dem Tag des Kaufs.

Während der Gewährleistungszeit kann das defekte Gerät unter Beifügung der Kaufunterlagen unfrei einem unserer Servicehändler übersandt werden. Heben Sie deshalb Ihre Kaufunterlagen sorgfältig auf. Sie erhalten nach unserer Wahl kostenfrei Ihr Gerät repariert zurück oder aber ein neues Gerät. Die Gewährleistungszeit endet in diesen Fällen spätestens mit dem Ablauf der ursprünglichen Gewährleistungsfrist.

Die Gewährleistung soweit sie Teile betrifft, die nach diesem Bedienungshandbuch vom Käufer zu warten sind, setzt voraus, dass Sie dieser Wartungsverpflichtung nachgekommen sind. Die Gewährleistung gilt nicht für Beschädigungen an zerbrechlichen Teilen. Bei missbräuchlicher oder unsachgemässer Behandlung sowie bei Eingriffen, die – ausserhalb des Ihnen obliegenden Wartungsrahmens – nicht vom unserem autorisierten Service vorgenommen wurden, erlischt die Gewährleistung.

Diese beschränkte Garantie gewährt Ihnen bestimmte Rechte und Sie haben möglicherweise weitere, die nach geltender Gesetzgebung je nach Land variieren können.

Katadyn Deutschland
Nordendstrasse 76
D-64546 Mörfelden-Walldorf
Tel: +49 6105 45 67 89
Fax: +49 6105 4 58 77
www.katadyn.de
info@katadyn.de

Katadyn Products Inc.
Birkenweg 4
8304 Wallisellen
Schweiz
Phone: +41-1-839-2111
Fax: +41-1-830-7942
www.katadyn.ch
info@katadyn.ch

Print No: 8014183/3