

TWA 1

Breitbandtransformator für maritime Langdraht-Empfangsantennen



BESCHREIBUNG:

- ★ Gemeinsam mit einer Langdraht-Empfangsantenne bietet dieser passive Anpasstransformator ein äusserst effektives, breitbandiges 50 Ω Empfangsantennensys. für den gesamten Lang- Mittel und Grenz/Kurzwellenbereich (LF, MF u. HF).
- ★ Die untenstehende Zeichnung zeigt eine typische Installation. Die Langdrahtantenne ist zwischen zwei hohen Montagepunkten, beidseitig isoliert montiert. Der TWA 1 ist in unmittelbarer Nähe eines der beiden Montagepunkte montiert, und der Antennenanschluss des TWA 1 ist mit der Langdrahtantenne verbunden.
- ★ Der TWA 1 kann an vertikale oder horizontale Mastrohre mit 30-54 mm Außendurchmesser montiert werden und arbeitet mit Drahtantennen mit einer Länge zwischen 5 und 10 Metern.
- ★ Der frequenzausgleichende Übertrager wandelt die durch die Breitbandigkeit unterschiedliche Antennenimpedanz konstant auf 50 Ω . Dadurch ist es möglich, längenunabhängig, abgeschirmtes Standard RG 58 C/U oder RG 213/U als herabführendes Anschlusskabel zum 50 Ω Empfänger zu verwenden.
- ★ Für bestmögliche Leistungsfähigkeit des Antennensystems muss der separate Erdanschluss des Übertragers mit dem Mastrohr verbunden sein, welches wiederum Verbindung mit dem Erdpotential des Schiffes haben muss.
- ★ Dieses Erdungsverfahren sichert eine niederohmige Verbindung gegen Masse für HF-Signale und schützt vor Einkopplung von Rauschen durch die Schiffsinstallation. Diese Signale entstehen auf der Außenseite des Koaxialkabels und koppeln sich auf die Frequenz der Drahtantenne. Ebenso ist der Erdanschluss AC-gekoppelt, um einen effektiven Schutz vor elektrolytischer Korrosion zu gewährleisten.
- ★ Der Übertrager und der 50 Ω Empfänger werden gegen HF-Großsignale und heftige Luftentladungen (ca. 1 kV) mit einer gasgefüllten Funkenstrecke (90 V) und einem widerstandsfähigen Netzwerk geschützt.
- ★ Die Übertragereinheit und deren Schaltkreise sind in einem wasserdichten, UV-beständigen Polycarbonatgehäuse eingebaut. Zusätzlich sind alle Schaltkreise in Kunststoff vergossen. Die Montageplatte und Befestigungsteile bestehen aus rostfreiem Edelstahl.

SPEZIFIKATION:

ELEKTRISCH	
MODELL	TWA 1
TYP	Breitband-Anpasstranfor. für mari. Langdraht-Empfangsant.
FREQUENZBEREICH	100 kHz – 30 MHz
AUSGANGSIMPEDANZ	Nom. 50 Ω
MIN.LÄNGED.LANGDRAHTANT.	5 m
MAX.LÄNGED.LANGDRAHTANT.	10 m
MECHANISCH	
TEMP. BEREICH	-30° C → +70° C
ANSCHL. ZUM LANGDRAHT	M8 Gewindebolzen
ANSCHL. ZUR MASSE	M6 Gewindebolzen
ANSCHL. ZUM SPEISEKABEL	N-Buchse
FARBE	Hellgrau
MATERIAL	U-Bügel : Edelstahl Gehäuse : Polycarbonat
BREITE	95 mm
HÖHE	100 mm
TIEFE	38 mm
GEWICHT	ca. 450 g
MONTAGE	An verti. oder horiz. Masten mit 30-54 mm Außendurchmesser

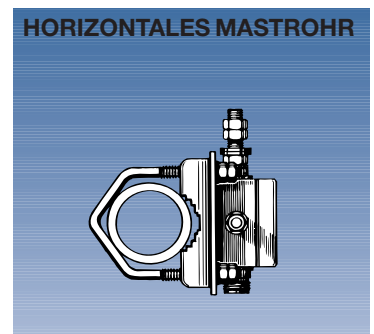
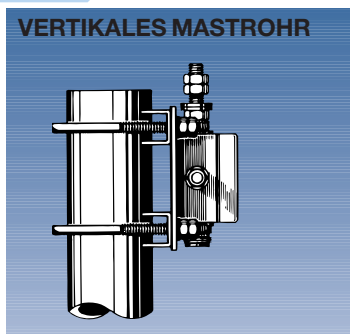
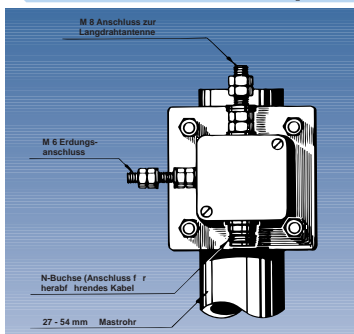
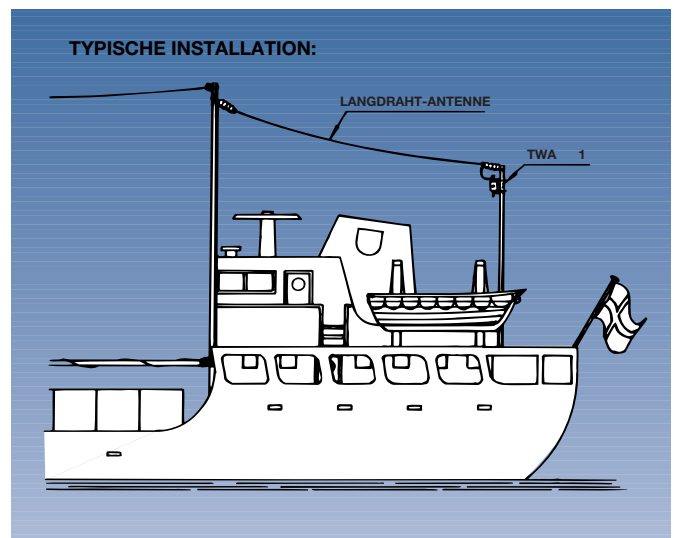

BITTE BEACHTEN:

1. Der Langdrahtanschluss des TWA 1 ist nicht dafür dimensioniert, den Zug des Antennendrahtes direkt abzufangen. Die Spannung des Antennendrahtes muss über einen isolierten Aufhängepunkt entlastet werden, bevor der Anschluss an den TWA 1 erfolgt.
2. Ist der Empfangsbereich bei 8 MHz und darunter eingeschränkt, kann es vorteilhaft sein, die Länge des Antennendrahtes auf 40 m zu erweitern.

PROCOM A/S behält sich das Recht vor, Änderungen ohne vorherige Ankündigung vorzunehmen.