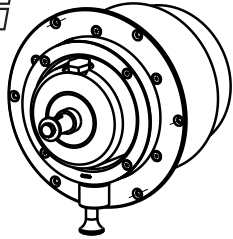

Vetus®**HS1000**

Stuurpomp versteleenheid
Steering pump adjuster
Steuerpumpe Verstelleinheit
Adaptateur pour pompe à gouverner
Ajustador de bomba de dirección
Adattatore per pompa di comando

Installatieinstructies
Installation instructions
Installationsanleitung
Instructions d'installation
Instrucciones de instalación
Istruzioni di installazione

Inleiding

Met de stuurpomp versteleenheid kan het stuurwiel over een totale afstand van 90 mm in 3 stappen van 30 mm versteld worden. Verstellen is mogelijk na het uittrekken van de borgknop aan de onderzijde.

Geschikt voor Vetus stuurpompen type HTPxx en HTPxxR.

Installatieinstructies

Monteer de versteleenheid met 6 schroeven (niet meegeleverd). Monteer de HTP(R) pomp in de versteleenheid met de bij de HTP pomp meegeleverde draadeinden, ringen en zelfborgende moeren, zoals is aangegeven in de tekening. Gebruik altijd flexibele hydraulische slangen om de pomp aan te sluiten.

Buitenmontage

Monteer de combinatie versteleenheid - stuurpomp uitsluitend met de pompas in horizontale positie.

Op de afdichtvlakken dient een pakking of een vloeibaar afdichtmiddel te worden aangebracht.

Introduction

The steering pump adjuster allows the steering wheel to be adjusted over a total distance of 90 mm in 3 steps of 30 mm. Adjustment is possible after pulling out the locking knob at the bottom.

Suitable for Vetus steering pumps type HTPxx and HTPxxR.

Installation instructions

Fit the adjuster using 6 screws (not supplied).

Fit the HTP(R) pump in the adjuster using the threaded studs, rings and self-locking nuts supplied with the HTP pump as shown in the drawing. Always use flexible hydraulic hoses to connect the pump.

External fitting

Fit the combination adjuster - steering pump only with the pump shaft horizontal.

A packing or liquid sealant must be applied to the sealing surfaces.

Einleitung

Mit der Steuerpumpe Verstelleinheit kann das Steuerrad über einen Gesamtabstand von 90 mm in 3 Phasen um jeweils 30 mm verstellt werden. Das Verstellen ist erst möglich, wenn an der Unterseite der Sicherheitsschalter herausgezogen wurde.

Geeignet für Vetus Steuerpumpe Typ HTPxx und HTPxxR.

Installationsanleitung

Die Verstelleinheit mit 6 Schrauben (nicht mitgeliefert) befestigen. Die HTP(R)-Pumpe in der Verstelleinheit gemäß der Abbildung mit den zur HTP-Pumpe mitgelieferten Schrauben, Unterlegscheiben und selbstsichernden Muttern befestigen. Zum Anschließen der Pumpe immer flexible hydraulische Schläuche benutzen.

Außenmontage

Die Kombination Verstelleinheit – Steuerpumpe ausschließlich montieren, wenn sich die Pumpenwelle in horizontaler Position befindet. Auf den Dichtungsflächen ist eine Dichtung oder ein flüssiges Dichtungsmittel anzubringen.

Introduction

L'adaptateur permet d'ajuster la roue de gouvernail sur une distance totale de 90 mm en 3 étapes de 30 mm. Pour pouvoir effectuer l'ajustement, tirer l'écrou de blocage qui se trouve en dessous. Convient pour les pompes à gouverner Vetus de type HTPxx et HTPxxR.

Instructions d'installation

Monter l'adaptateur à l'aide de 6 vis (non fournies).

Monter la pompe HTP(R) dans l'adaptateur à l'aide des embouts filetés, rondelles et écrous autofreinés fournis avec la pompe HTP comme indiqué sur le schéma. Pour raccorder la pompe, toujours utiliser des tuyaux hydrauliques flexibles.

Montage extérieur

Toujours monter l'ensemble adaptateur – pompe à gouverner en plaçant l'arbre de la pompe en position horizontale.

Appliquer un joint ou un produit d'étanchéité liquide sur les surfaces d'étanchéité.

Introducción

El ajustador de bomba de dirección permite ajustar la rueda del timón una distancia total de 90 mm en pasos de 30 mm.

El ajuste se puede realizar después de tirar del botón de bloqueo de la parte inferior. Adecuado para bombas de dirección Vetus tipos HTPxx y HTPxxR.

Instrucciones de instalación

Coloque el ajustador mediante 6 tornillos (no incluidos).

Coloque la bomba HTP(R) en el ajustador mediante los espárragos de rosca, anillos y los tornillos autobloqueantes suministrados con la bomba HTP tal como se muestra en el gráfico. Use siempre tubos flexibles hidráulicos para conectar la bomba.

Colocación externa

Coloque el ajustador combinado - bomba de dirección sólo con la el eje de bomba horizontal.

Deberá aplicarse un relleno o líquido sellador a las superficies de sellado.

Introduzione

Con l'adattatore per pompa di comando è possibile regolare il volante su una distanza totale di 90 mm in 3 fasi di 30 mm ciascuna. La regolazione è possibile dopo aver estratto il pulsante di sicurezza sul lato inferiore.

Adatto per le pompe di comando Vetus tipo HTPxx e HTPxxR.

Istruzioni di installazione

Montare l'adattatore con 6 viti (non comprese).

Montare la pompa HTP(R) nell'adattatore con le viti prigioniere, gli anelli e i dadi autobloccanti inclusi nella pompa HTP, come indicato sul disegno. Usare sempre tubi idraulici flessibili per allacciare la pompa.

Montaggio

Montare la combinazione adattatore – pompa di comando unicamente con l'asse della pompa in posizione orizzontale.

Sulle superfici di chiusura occorre applicare una guarnizione o un sigillante liquido.

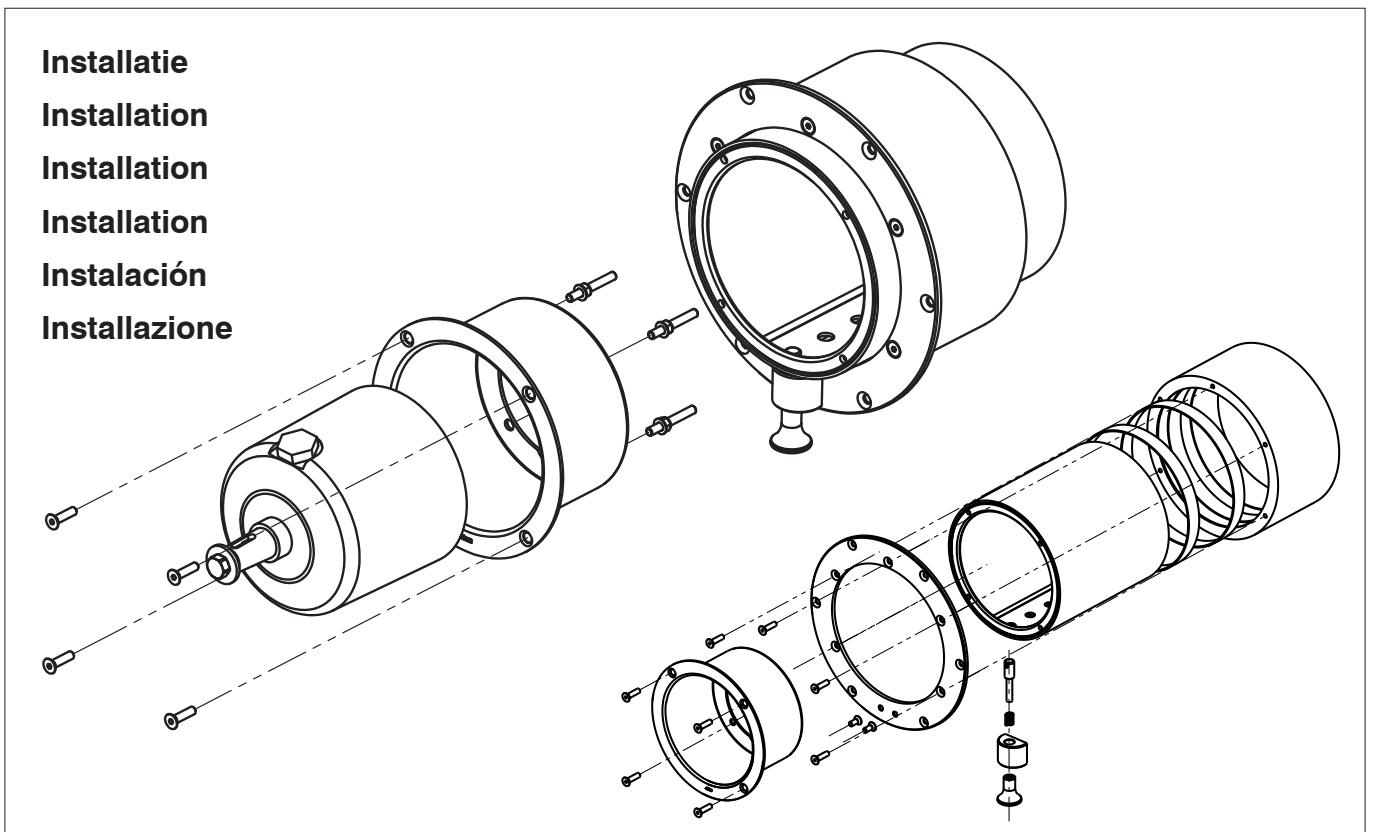
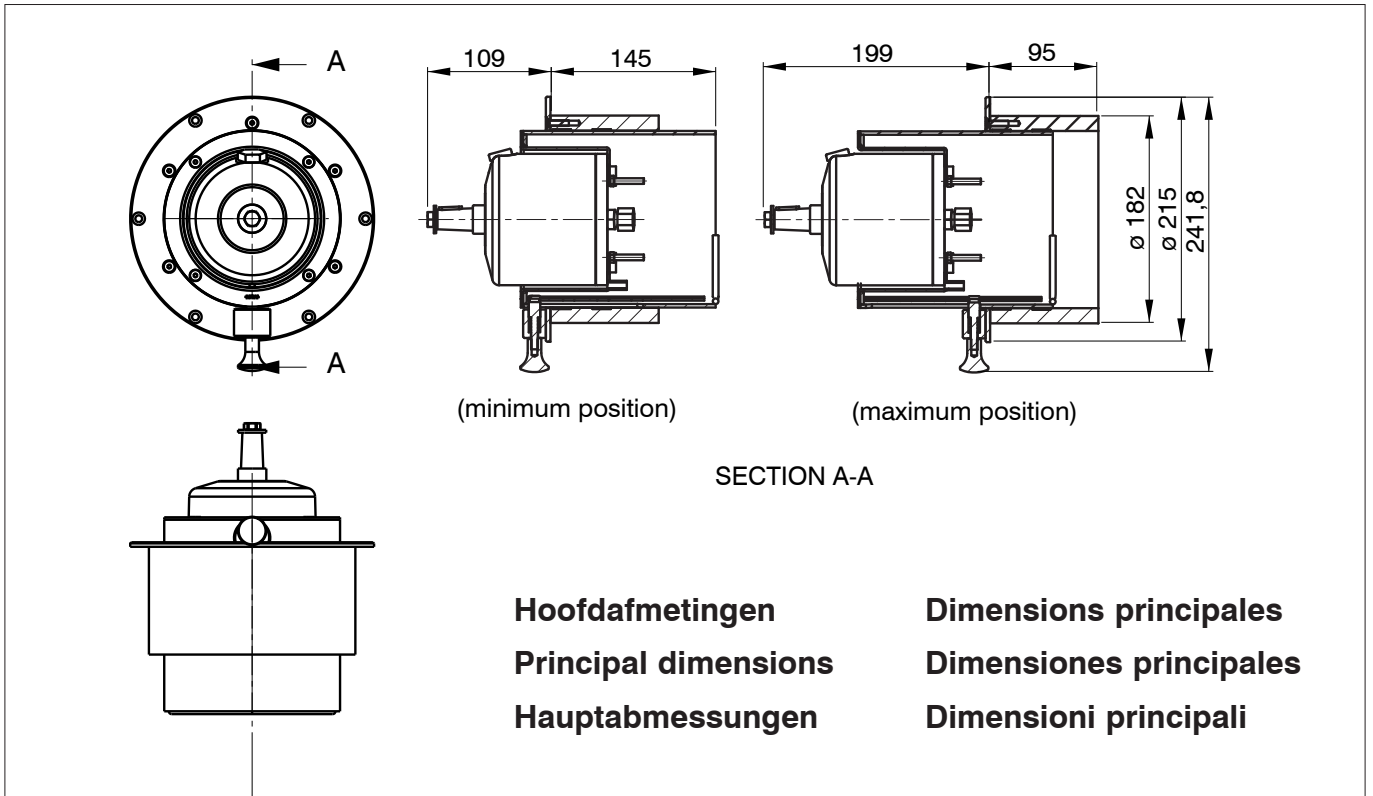

vetus den ouden n.v.

FOKKERSTRAAT 571 - 3125 BD SCHIEDAM - HOLLAND - TEL.: +31 10 4377700 - TELEX: 23470
TELEFAX: +31 10 4372673 - 4621286 - E-MAIL: sales@vetus.nl - INTERNET: http://www.vetus.com

Printed in the Netherlands
020121.01 01-07